

10.2.Оценочные материалы

Дополнительная общеобразовательная общеразвивающая программа «Искусство как профессия»

Оценочный материал к программе продвинутого уровня "Искусство как профессия"

Теоретические знания оцениваться на основе тестирования. Практические - в виде выполнения контрольного практического или творческого задания, либо в форме отчетного просмотра законченных работ.

№	Фамилия. имя ребёнка	<i>теоретические знания</i>	<i>идейный замысел и композиционное размещение</i>	<i>техника живописи</i>	<i>техника графики и рисунка</i>
		(%)	<i>высокий уровень (+); средний уровень(-+); низкий уровень (-)</i>		

Также подводятся итоги участия учащихся в конкурсах различных уровней и формы (очного, заочного, интернет-конкурса). Наиболее активные учащиеся награждаются грамотами, благодарственными письмами.

Кроме того, в конце каждого учебного года для отслеживания динамики личностного роста проводится диагностика учащихся по следующим методикам:

- Изучение уровня удовлетворенности учащихся занятиями в МБУДО ДДТ
- Начальная диагностика творческих способностей
- Методики исследования особенностей воображения

2.4. Оценочный материал

Аттестация учащихся состояла из 3 блоков: практического, теоретического и контрольного.

Практический блок представлял собой выполнение творческого задания в области изобразительного искусства. Форма работы индивидуальная.

Теоретический блок представляет собой тест, отражающий объем специальных знаний, которыми должны овладеть учащиеся в ходе освоения программного курса 1 года обучения (*тест прилагается*).

Методика

Ответы на вопросы теста помечаются учащимися любым знаком или символом (галочкой, крестиком и др. Время на выполнение теста - 10-15 мин. Тест оценивается по 3 уровням: до44% - низкий уровень, от 45% до 69% - средний уровень, от 70% до100% - высокий уровень обученности.

Контрольный блок проводился в виде общего просмотра и анализа выполненных работ, в котором принимают участие педагог и учащиеся группы.

При оценивании учитывается:

- идейные замысел
- композиционное размещение
- графические навыки работы, передача форм изображаемых объектов
- цветовое решение, навыки работы в выбранной технике и материале, согласованность выбора техники с учетом идейного замысла
- уровень сложности
- уровень самостоятельности
- уровень креативности

Тест на проверку теоретических знаний по углубленной программе «Искусство как профессия»

1. Композиция это:

- а) изображение предметов в пространстве;
- б) гармоничное расположение элементов по отношению друг к другу.

2. Выберите не относящиеся к свойствам композиции слова:

- а) симметрия и асимметрия;
- б) пятна и линии;
- в) динамика и статика;
- г) ритм.

3. Симметрия это:

- а) когда нет сбалансированности;
- б) неуравновешенность предметов,
- в) равновесие масс, как бы зеркальное отражение одной части другою.

4. Замкнутый (закрытый) тип композиции это:

- а) использование на картине одной или нескольких диагональных линий;
- б) построение композиции по форме круга, квадрата, прямоугольника с учетом симметрии.

5. Открытый (разомкнутый) тип композиции это:

- а) изображение большого простора, панорамы;
- б) следует с боков ограничить какими-либо элементами;

в) композиция является симметричной, уравновешенной или образует простые геометрические схемы (треугольник, круг, овал, квадрат, прямоугольник).

6. Прием динамичной композиции, правила передачи движения:

- а) использование на картине одной или нескольких диагональных линий;
- б) ограничить свободное пространство перед движущимся объектом;
- в) выбирать определенный момент, наиболее ярко отражающий характер движения.

7. Прием статичной композиции, правила передачи покоя:

- а) отсутствие диагонального направления;
- б) оставить перед движущимся объектом свободное пространство;

8. Ритм это:

- а) изображение слева подобно изображению справа и разделено по какой-либо оси;
- б) чередование изобразительных элементов;

9. Что такое шрифт?

- а) линейная композиция на плоскости;
- б) буквы, объединённые единым стилем;
- в) элементы композиции.

10. Выбрать из перечисленного жанры изобразительного искусства:

- а) живопись; б) пейзаж; в) скульптура; г) портрет

11. Выбрать из перечисленного виды изобразительного искусства:

- а) графика; б) портрет; в) дизайн

12. Как называются белый и черный цвет?

- а) хроматические
- б) нейтральными
- в) ахроматическими
- г) главными

13. Художник, который писал картины на сказочные сюжеты:

- а) В. Васнецов
- б) И. Шишкин
- в) В. Суриков
- г) К. Сомов

14. Противоположные по характеру, форме, размерам, цвету и другим параметрам предметы, которые взаимно усиливают свойства друг друга называют

- а) контрастом б) колоритом в) композицией г) конструкцией

15. Как называется живопись выполненная по мокрой штукатурке?

- а) гобелен б) фреска в) роспись г) мозаика

16. Чистые цвета, без примеси белого или черного цвета называют.

- а) яркими б) теплыми в) насыщенными г) холодными

17. Вид изобразительного искусства, основным выразительным средства которого является: линия, штрих, пятно.

- а) живопись б) архитектура в) графика г) скульптура

18. Какое из перечисленных понятий основано на ритмическом повторении каких-либо элементов, мотивов?

- а) портрет б) орнамент в) колорит г) формат

19. Выберите неизобразительные виды искусства:

- а) дизайн б) графика в) скульптура г) архитектура

20. Основные средства живописи:

- а) штрих б) цвет в) мазок г) линия

21. Правила и закономерности изображения предметов в пространстве:

- а) колорит б) перспектива в) пропорции предметов г) конструкция

22. Светотень - это:

- а) отражение света от поверхности одного предмета в затенённой части другого
б) тень, уходящая в глубину
в) способ передачи объёма предмета с помощью теней и света

23. Портрет - это:

- а) изображение облика какого-либо человека, его индивидуальности;
б) изображение одного человека или группы людей;
в) образ определённого реального человека;
г) все варианты верны.

24. Пропорции это:

- а) равенство двух отношений;
б) несоответствие с чем-либо в количественном отношении;
в) соотношение величин частей, составляющих одно целое.

Какие основные правила построения портрета вы знаете?

(впишите ответ на линии)

25. На сколько равных частей делится расстояние от линии подбородка до линии роста волос? _____

26. Если смотреть на голову спереди, то горизонтальная линия – ось глаз – проходит точно _____
27. Чему равно расстояние между глазами? _____
28. Какая часть лица равна расстоянию от одного зрачка до другого? _____
29. Что расположено между линией бровей и линией основания носа? _____
30. Что расположено на линии, делящей пополам расстояние от подбородка до основания носа? _____

Дополнительная общеобразовательная общеразвивающая программа «Школа Терпсихоры»

Акробатические упражнения

Спортивные элементы имеют одинаковые критерии оценки.

Упражнение «Колесо»

Низкий уровень выполнения – обучающиеся выполняют упражнение с поддержкой (со страховкой) педагога.

Средний уровень выполнения – не проходит через положение «стойки» 20%, колени немного согнуты, но стопы натянуты.

Высокий уровень выполнения – проходит через положение «стойка», колени натянуты, носочки вытянуты.

Упражнение «Шпагат»

Низкий уровень выполнения – сидит на «шпагате» с опорой на руки, колени согнуты и плечи немного вперед.

Средний уровень выполнения – сидит на «шпагате» с опорой на руки.

Высокий уровень выполнения – уверенно и устойчиво сидит на «шпагате» руки в сторону.

Нормативные данные

Упражнение «Рыбка»

Спортивный элемент выполняется на полу лежа, на спине, ноги согнуты в коленях, руки за головой (количество раз за 1 минуту).

Упражнение «Кузнечик»

Исходное положение лежа на животе, ноги вместе, руки в упоре перед собой (количество раз за 1 минуту).

Оценивается качество и количество выполняемых упражнений за 1 минуту.

Этап и год обучения	Уровень подготовки	Нормативные данные	
		«Кузнечик»	«Рыбка»
1 год обучения	низкий	20-25	8-13
	средний	26-29	14-17
	высокий	30- >	18- >
2 год обучения	низкий	24-29	10-15

	средний высокий	30-33 34- >	16-19 20- >
3 год обучения	низкий средний высокий	28-33 34-37 38- >	12-17 18-21 22- >
4 год обучения	низкий средний высокий	32-37 38-41 42- >	14-19 20-23 24- >

5 год обучения	низкий средний высокий	36-41 42-45 46- >	16-21 22-25 26- >
6 год обучения	низкий средний высокий	40-45 46-49 50- >	18-23 24-26 28- >
7 год обучения	низкий средний высокий	44-49 50-53 54- >	20-25 26-29 30- >
8 год обучения	низкий средний высокий	48-53 54-57 58- >	22-27 28-31 32- >
9 год обучения	низкий средний высокий	52-57 58-61 62- >	24-29 30-33 34- >
10 год обучения	низкий средний высокий	56-61 62-65 66- >	26-31 32-35 36- >

Специальные данные

Задание на определение способностей к импровизации

Задание №1

Для обучающихся с 1-ого по 10-ый годы обучения. На каждом году обучения идет усложнение музыкального материала.

Для выполнения упражнения необходимо четыре музыкальных фрагмента различного темпа и характера (продолжительность каждого музыкального произведения - 1 минута). После прослушивания ребенок должен исполнить танцевальную импровизацию на данную музыку и ответить на вопросы о темпе, стиле, жанре, характере музыкального фрагмента.

Низкий уровень выполнения - расплывчатый образ, ребенок не может определить темп и стиль музыки, скованность и однообразие движений.

Средний уровень выполнения – недостаточно яркий образ, правильно определен темп и стиль музыки, нет разнообразия движений.

Высокий уровень выполнения – яркий образ, богатая фантазия, правильно определяет характер, темп и стиль фрагмента, раскованность и разнообразие движений.

Задание № 2

Звучит музыка. Вся группа встает в круг. Педагог начинает показ танцевальных движений, дети повторяют эти движения. Затем роль педагога выполняют обучающиеся.

Оцениваются раскованность исполнения, точность повторения и разнообразие танцевальных движений (20 – 30 секунд).

Задание на определение степени развитости артистических способностей

Для обучающихся с 1-ого по 5-ый годы обучения. На каждом году обучения идет усложнение материала.

Задание №1

Каждый обучающийся получает задание изобразить без слов эмоции:

нахмурься, как...

улыбнись, как...

позлись, как...

отдохни, как...

станцуй, как...

засмейся, как...

На подготовку дается 4 – 5 минут.

Задание №2

Изобразить с помощью жестов, мимики, реквизита повадки и действия различных животных.

Низкий уровень исполнения – ребенок не справился с заданием, плохо обыграл предложенные ситуации, неэмоционален.

Средний уровень исполнения – раскрыл образ, но недостаточно мимики и эмоций.

Высокий уровень исполнения – яркий образ, эмоционален и артистичен.

Задание на определение степени развитости артистических способностей

Для обучающихся с 6-ого по 10-ый годы обучения. На каждом году обучения идет усложнение материала.

Задание № 1

За 20-30 минут сочинить и поставить мини – спектакль, текст которого состоит из четверостишия, силами творческой группы или индивидуально (по жребию) в различных жанрах: опера, мюзикл, драма, комедия и т. д.

Оцениваются артистизм, фантазия и оригинальность.

Задание № 2

Необходимо изобразить без слов предметы, действия, людей в различных жизненных ситуациях.

Низкий уровень исполнения – ребенок не справился с заданием, плохо обыгрывал предложенные ситуации, неэмоционален.

Средний уровень исполнения – раскрыл образ, но недостаточно мимики и эмоций.

Высокий уровень исполнения – яркий образ, эмоционален и артистичен.

Дополнительная общеобразовательная общеразвивающая программа «Мир танца»

Первый год обучения:

Промежуточная аттестация.

Цель: выявление уровня освоения теоретического и практического материала первого года обучения.

Форма проведения: открытое занятие.

Содержание:

Теоретическая часть:

Тестовые материалы:

- Что такое танец модерн? (свободная пластика, основанная на элементах классического танца);
- Когда возник танец модерн? (зародился в конце XIX — начало XXвв. в США и Германии);
- Кто основатель танцевального направления модерн? (Айседора Дункан);
- Какие элементы танца модерн называются основными? (изоляция, параллель и оппозиция);
- Что такое *battement developpé*? (упражнение из экзерсиса классического танца, раскрытие ноги на 90 градусов и выше);
- Что относится к выразительным средствам хореографии? (хореографический текст, лексика, драматургия произведения);
- Что такое хореографический текст? (этотанцевальные движения, жесты, позы, мимика);
- Дайте определение слову лексика. («отдельные движения (*pas*) и позы, из которых складывается танец как художественное целое);
- Танцевальная драматургия что это? (построение номера, драматургия обязательна для всех танцев как сюжетных, так и танцах, где нет сюжета, но есть тема, развивающая любое человеческое чувство, характер и другое);
- Назовите основные части хореографического произведения по законам драматургии. (экспозиция, завязка, развитие действия, кульминация и развязка).

Практическая часть:

- составление комбинации в классическом стиле (учащиеся делятся на 3 группы, каждой дается одно упражнение экзерсиса у станка. Задание составить комбинацию с использованием изученных элементов. Упражнения для задания: 1 группа - demi plie и grand plie, 2 группа - battement tendu и battement tendu jete, 3 группа - rond de jambe par terre);
- выполнение танцевальных композиций в современных стилях танца;
- тренаж классического танца (выполнение экзерсиса у станка, на середине зала и allegro);
- комбинации партеринга (выполнение танцевальной комбинации с использованием перекатов, выполнение простейших партерных поддержек и слайдов с выходом на ноги).

По итогам аттестации определяется уровень освоения программы «высокий», «средний», «низкий».

«Высокий» уровень: Учащийся владеет теоретическими знаниями в области модерн танца, терминологией классического танца, танцевальной техникой современных направлений танца, безупречен в исполнении экзерсиса у станка, танцевальных комбинаций на середине зала в стиле модерн, имеет хороший баллон прыжка. Имеет определенный багаж знаний в области актерского мастерства и импровизации.

«Средний» уровень: отметка отражает грамотное исполнение с небольшими недочетами лексического материала танца модерн, убедительная трактовка терминологии классического танца. Учащийся не достаточно владеет искусством актёрского мастерства и импровизации.

«Низкий» уровень: исполнение с большим количеством недочетов, а именно: неграмотно и невыразительно выполненное танцевальных движений, слабая техническая подготовка. Учащийся не владеет теоретическими и практическими знаниями в области современной хореографии и классического танца. Не умеет импровизировать под музыку.

Второй год обучения:

Итоговая аттестация.

Цель: выявление уровня освоения программы «Современная хореография».

Форма проведения: открытое занятие, зачет.

Содержание:

Теоретическая часть:

Выполнение тестовых заданий:

- Что такое preparation? (подготовка к движению);
- Какие формы portdebras вы знаете? (первая, вторая, третья и шестая формы);
 - Перечислите упражнения, входящие в экзерсис классического танца. (demi и grand plié, battement tendu, battement tendu jete, rond de jambe par terre, battement fondu, battement frappe, adagio, grand battement);
- Какие вращения в классическом танце вы знаете? (tours picce, tours chainés, пируэт);
- Какое основное правило при выполнении вращений? (держат точку);
- Назовите позы классического танца. (анфас, круазе, экарте)
- Сколько арабесков существует в классическом танце? (4)
- Что такое рисунок танца? (расстановка и передвижения исполнителей по планшету сцены);
- Какие бывают рисунки танца? (симметричные и ассиметричные, простые и сложные);

- Какие стили современных танцев вы знаете? (эстрадный, хип – хоп, джаз, модерн, contemporary dance);
- Понятие «контракшн» и «релиз» в современной хореографии (контракшн – сжатие, релиз – раскрытие);
- Перечислите основные позиции ног в современной хореографии (6 позиций вывернутых и 6 позиций параллельных);
- Что такое метро – ритмические характеристики? (чередование акцентных и неакцентных долей в музыке);
- Какие основные части сценического пространства вы знаете? (планшет сцены, аванс сцена, кулисы).

Практическая часть:

- составление танцевальной связки в современном стиле (Учащиеся делятся на 3 группы, каждая группа вытягивает задание, на котором указан стиля танца – модерн, хип – хоп и джазовый танец. Задание составить танцевальную комбинацию на заданную музыку с использованием изученных элементов.);
- контактная импровизация (учащиеся делятся на пары, задание двигаться под музыку передавая импульсы от одного партнера к другому);
- выполнение танцевальных комбинаций в партнеринге, партнеринге и слоу;
- тренаж классического танца (выполнение экзерсиса у станка, на середине зала и allegro).

По итогам аттестации определяется уровень освоения программы «высокий», «средний», «низкий».

«Высокий» уровень: технически качественное и художественно осмысленное исполнение движений, отвечающее всем требованиям на данном этапе обучения. Учащийся владеет теоретическими знаниями в области современной хореографии, терминологией классического танца, танцевальной техникой различных стилей танца, безупречен в исполнении экзерсиса у станка, танцевальных комбинаций на середине зала, имеет хороший баллон прыжка. Имеет багаж знаний в области актерского искусства, хорошо импровизирует под музыку.

«Средний» уровень: отметка отражает грамотное исполнение с небольшими недочетами (как в техническом плане, так и в художественном); владение хорошей исполнительской техникой, убедительная трактовка хореографических комбинаций. Учащийся не достаточно хорошо владеет теоретическими знаниями в области современной хореографии и классического танца.

«Низкий» уровень: исполнение с большим количеством недочетов, а именно: неграмотно и невыразительно выполненное движение, слабая техническая подготовка, неумение анализировать свое исполнение, незнание методики исполнения изученных движений. Учащийся не владеет теоретическими и практическими знаниями в области современной хореографии и классического танца. Не умеет импровизировать под музыку.

Дополнительная общеобразовательная общеразвивающая программа «Зажги свою звезду»

Первая ступень – подготовительная (для детей 5-7 лет) 1 год обучения.

Задание на определение состояния танцевально-двигательных и телесно-ориентированных техник

«Танец пяти движений» Габриэла Рот

Вторая ступень - начальная (для детей 8 -10 лет) 2 года обучения

Этюдные работы

Упражнение 1. «Оживи картинку».

Упражнение 2. «На балу у Золушки».

Упражнение 3. «Допиши картинку».

Упражнение 4. «Одно и то же по-разному».

Задание на определение степени развитости чувства эмпатии

Используется игра «Тренируем эмоции».

Задание на определение способности к импровизации

«Свободный танец»

«Подари движение»

Третья ступень - ориентирующая (для детей 11-13 лет) 3 года обучения.

«Артисты пантомимы»

Задание на определение способности к импровизации

«Свободный танец»

«Подари движение»

Четвертая ступень - самоопределение и индивидуализация (для детей 14 -17 лет) 4 года обучения.

Задание на определение степени развитости артистических способностей

«Театральные режиссеры».

Дополнительная общеобразовательная общеразвивающая программа «Вокальное творчество»

Диагностика результатов работы по программе связана с демонстрацией достижений обучающихся на отчётных концертах, конкурсах, открытых уроках и т.д.

Главный показатель, который определяется способом педагогического наблюдения – это личностный рост каждого ребенка, его творческих способностей, усвоение музыкального материала, воспитание и развитие навыков творческой, самостоятельной работы, развитие умения творчески реализоваться на сцене, формирование эстетического вкуса.

Подведение итогов реализации программы проводится путём организации выступлений различного уровня.

Дополнительная общеобразовательная общеразвивающая программа «Поговорим на языке искусства»

Тест «начального этапа» (второй год обучения).

Методика

Ответы на вопросы теста помечаются учащимся любым знаком или символом (галочкой, крестиком и др.) Время на выполнение теста - 10-15 мин. Тест оценивается по 3 уровням: до39% - низкий уровень, от 40% до 69% - средний уровень, от 70% до100% - высокий уровень обученности.

1.Графический рисунок выполняется:

- Карандашом, тушью, гелевой ручкой
- Карандашом, акварелью, гуашью
- Любым художественным материалом

2.При выполнении графического рисунка используются:

- Линия, тон
- Линия, цвет

3.Призма – это:

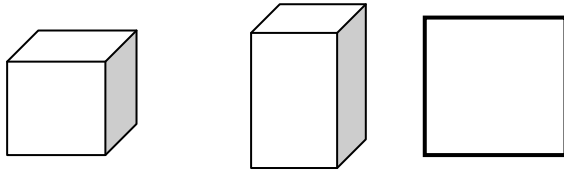

4.Портрет это:



5.Натюрморт это:



6. Какие цвета называются холодными?

- Красный, желтый, оранжевый и все цвета, в которых имеется хотя бы частичка этих цветов.
- Синий, голубой, зеленый, сине-фиолетовый, сине-зеленые и цвета, которые можно получить от смешения с этими цветами.

7. Какие цвета называются теплыми?

- Красный, желтый, оранжевый и все цвета, в которых имеется хотя бы частичка этих цветов.
- Синий, голубой, зеленый, сине-фиолетовый, сине-зеленые и цвета, которые можно получить от смешения с этими цветами.

8. Какая схема композиционного размещения на ваш взгляд является правильной?

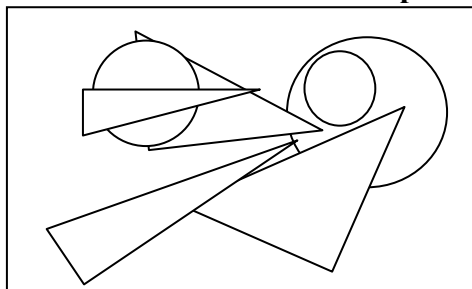
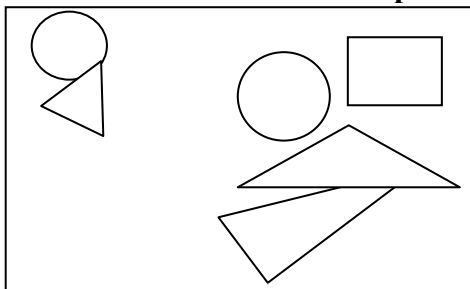

9. Какое из изображений является правильным?

А

Б

В

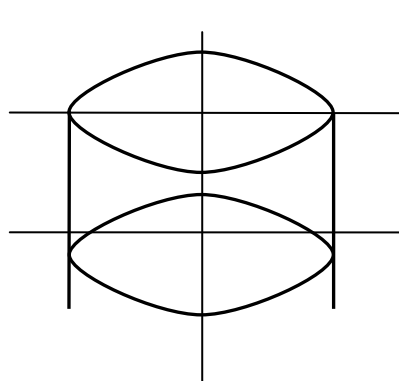
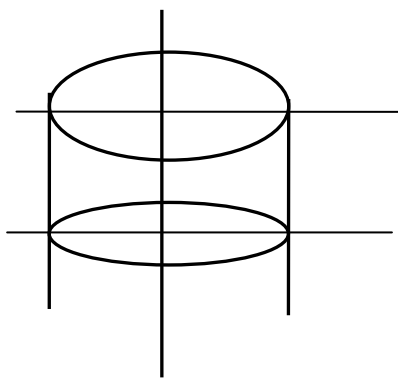
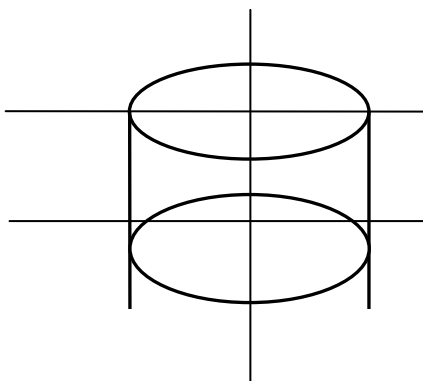

10. Рисовать любое изображение или объект нужно с:

- Деталей, постепенно прорисовывая весь рисунок
- с общей простой формы предмета или объекта

11. Что такое набросок?

- Детально проработанное изображение.
- Изображение, быстро исполненное каким-либо материалом.

12. Какой цвет получится при смешении красного и зеленого?

- Черный .
- 2. Фиолетовый.
- 3. Коричневый.

13. К какому виду искусства относится рисунок выполненный карандашом, тушью?

- Живопись
- Скульптура
- Графика

14. Какие цвета составляют цветовой спектр?

- Красный, оранжевый, желтый, зеленый, голубой, синий, фиолетовый.
- Красный, желтый, синий, зеленый, коричневый, черный, белый.
- Красный, оранжевый, желтый, зеленый, голубой, синий, фиолетовый, белый, черный.

15. Какое из изображений перспективы является правильным?

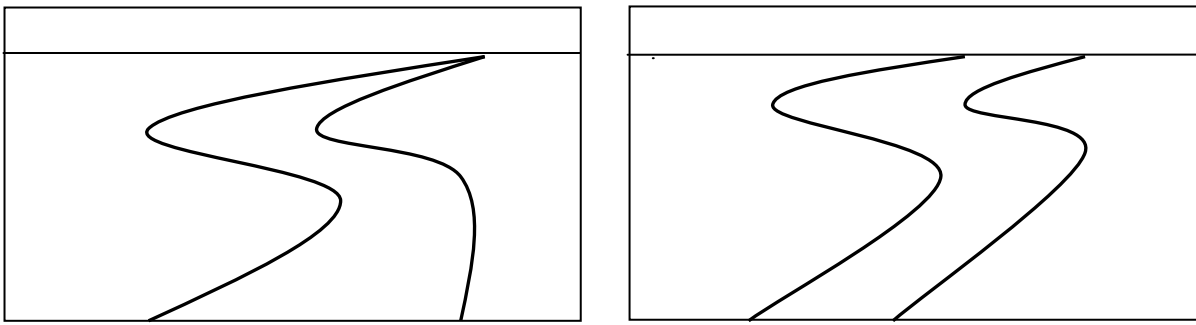

16. Какие цвета называются основными?

- Цвета, которые можно получить от смешения основных красок.
- Красный, желтый, синий.

Тест этапа обучения «освоение» (третий год обучения)

Методика

Ответы на вопросы теста помечаются учащимися любым знаком или символом (галочкой, крестиком и др. Время на выполнение теста - 10-15 мин. Тест оценивается по 3 уровням: до 44% - низкий уровень, от 45% до 69% - средний уровень, от 70% до 100% - высокий уровень обученности.

1. Какие цвета называются составными?

1. Цвета, которые можно получить от смешения основных красок.
2. Красный, желтый, синий.
2. Что называется колоритом?

1. Гармоническое сочетание, взаимосвязь, тональное объединение цветов в картине называется колоритом.
2. Группа цветов в картине не имеющих взаимосвязи между собой называется колоритом.
3. Тень на самом предмете называется:

1. падающей;
2. собственной

4. Какие материалы используются в живописи?

1. гуашь, акварель, масляные, акриловые краски
2. пастель, карандаш, тушь
3. тушь, акварель, карандаш.

5. Какое построение предмета является последовательным и правильным?

А

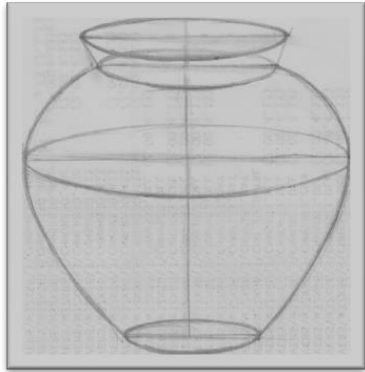

Б

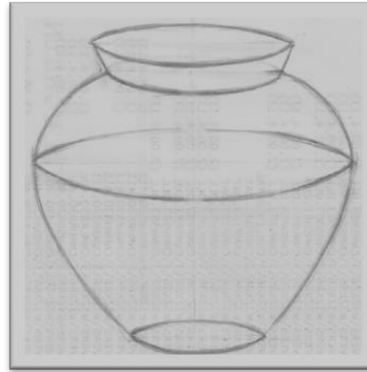

6. Для передачи движения в композиции используют:

- одну или несколько диагональных линий;
- если в композиции отсутствуют диагональные направления;
- если объекты изображены в спокойных позах;
- если перед объектом нет свободного пространства.

7. Сколько точек схода в угловой перспективе?

1. При построении объекта в угловой перспективе на линии горизонта будет две точки схода, справа и слева.
2. При построении угловой перспективы на линии горизонта будет одна главная точка схода.

8. Под воздействием воздушной среды и пространства происходит изменение цвета, очертаний предметов и степени освещенности. Как называется это явление?

1. Перспективное сокращение.
2. Воздушная перспектива.

9. Выберите иллюстрации, относящиеся к графике

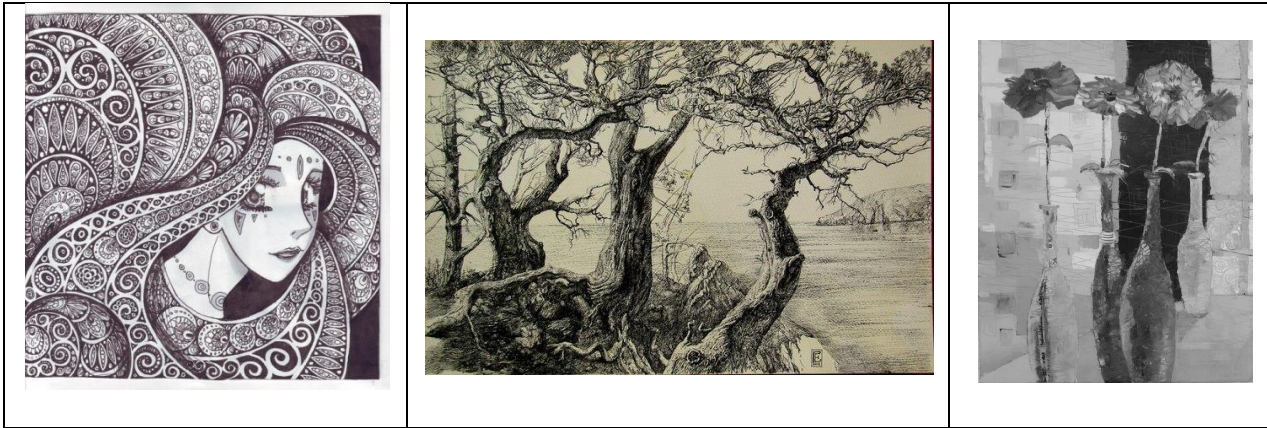

10. Какое изображение передает динамику (движение) в композиции?

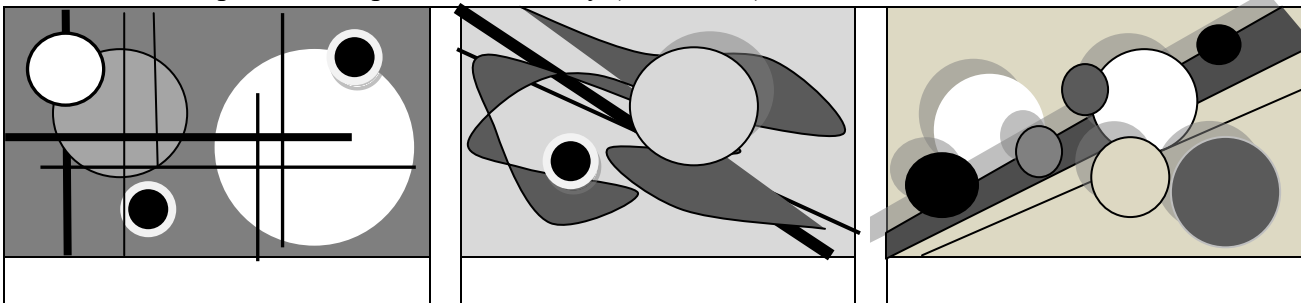

11. Что относится к анималистическому жанру?

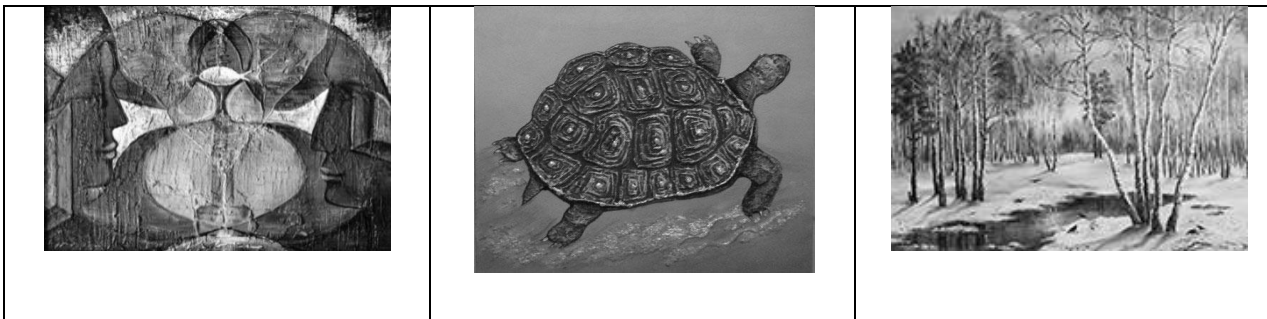

12. Что называется бликом?

- Самое яркое место, образуемое от источника света на блестящих поверхностях называется бликом.
- Освещенное место на поверхности предмета называется бликом.

13. Какое изображение является более динамичным?

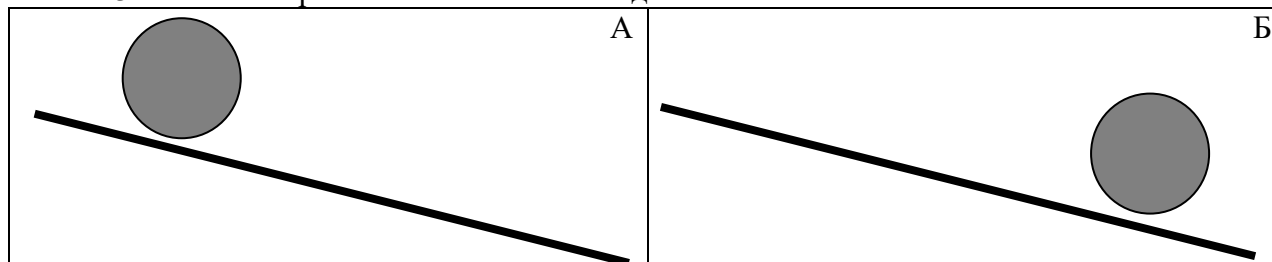

14. Какое композиционное размещение является правильным?

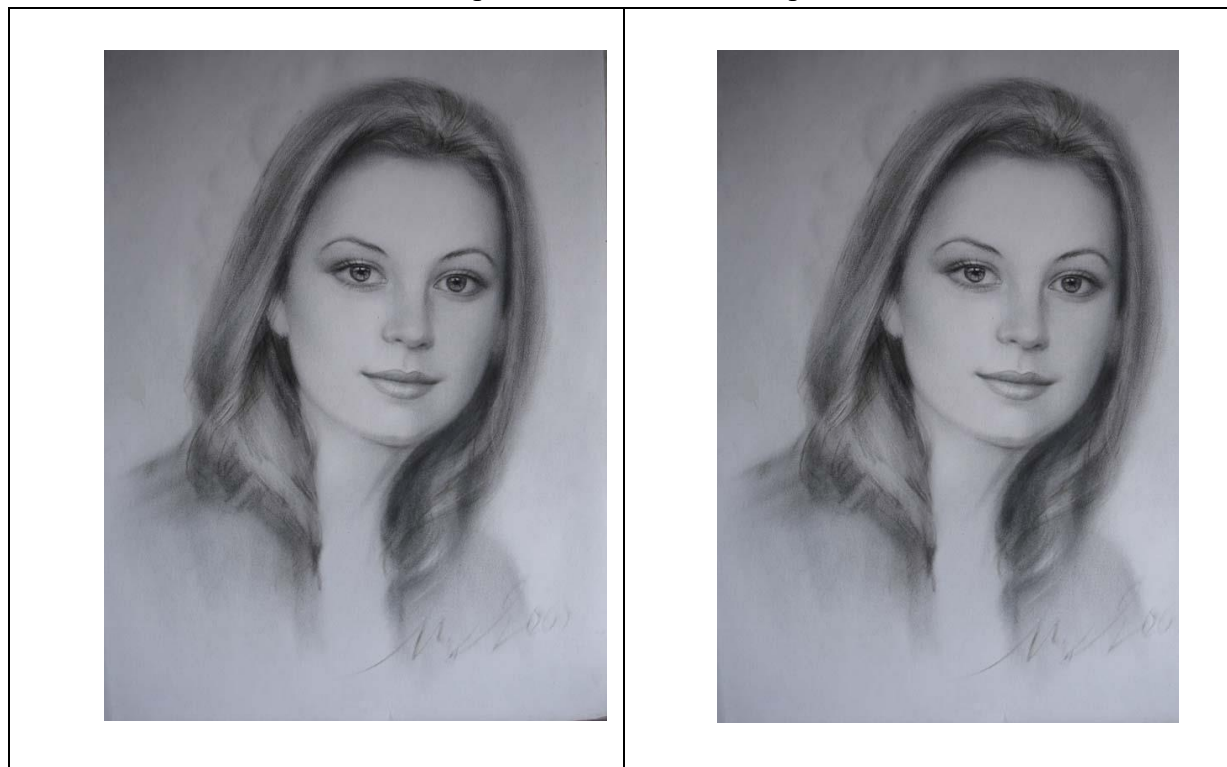

Тест этапа обучения «освоение» (четвертый –пятый год обучения)

Методика

Ответы на вопросы теста помечаются учащимися любым знаком или символом (галочкой, крестиком и др. Время на выполнение теста - 10-15 мин. Тест оценивается по 3 уровням: до44% - низкий уровень, от 45% до 69% - средний уровень, от 70% до100% - высокий уровень обученности.

1. Воздушная перспектива влияет на:

- Именение размера изображаемых объектов
- Колорит
- Изменение светлотности цветов и очертаний изображаемых объектов.

2. При построении предметов необходимо прорисовывать:

- Только видимые стороны предмета
- Построение предметов должно быть сквозным.

3. Стилизация это:

- Прием, с помощью которого предметы либо фигуры обретают упрощенную форму
- Прием изменения реального образа в символ, используемый только в декоративно-прикладном искусстве.

4. Дополнительный цвет у синего это:

- красный
- зеленый
- желтый
- оранжевый

5. Дополнительный цвет у красного это:

- зеленый
- желтый

- оранжевый
- синий

6. Выберите из предложенных вариантов композиционного размещения принцип золотого сечения

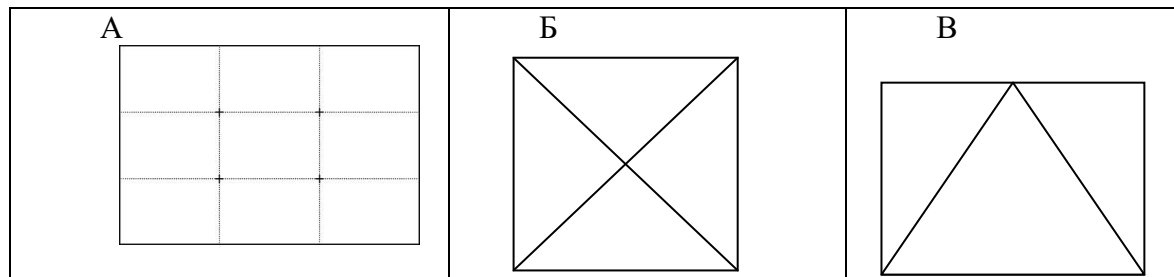

7. Рефлекс на предмете по тональности

- Должен быть светлее тени
- Должен быть светлее тени, но темнее света
- Может быть любой тональности и не зависит от тональности света и тени.

8. Импрессионизм это:

- Направление в искусстве
- Жанр искусства
- Тенденция искусства

9. В солнечный день цвет тени нам кажется

- холоднее
- теплее

10. Что является основным в художественном языке живописи?

- линия
- штрих
- декоративность
- цвет

11. Какие из перечисленных ниже понятий относятся к жанрам изобразительного искусства:

- гравюра
- портрет
- скульптура
- фреска

12. Колорит выразительное средство

- графики
- живописи
- декоративно-прикладного искусства
- скульптуры

*Дополнительная общеобразовательная общеразвивающая программа
«Сольное пение. Музыкально-эстетическое развитие детей»*

1. Творческое испытание:

Исполнение сольной программы.

Подготовить не менее двух произведений.

Рекомендуются к исполнению:

- русские народные песни;
- песни и романсы русских композиторов;
- произведения отечественных и зарубежных композиторов;
- джазовые и эстрадные произведения (отечественные и зарубежные)

2. Музыкально – теоретическая подготовка:

- точно повторить голосом сыгранную, спетую экзаменатором музыкальную фразу;
- определить количество звуков в созвучии (интервал, аккорд), и воспроизвести звуки голосом последовательно сверху вниз или снизу вверх;
- интонировать натуральную мажорную гамму и три вида минорной гаммы в тональностях до трех знаков при ключе.

Промежуточная аттестация.

1 год обучения.

1. Творческое испытание:

Исполнение музыкального произведения.

Рекомендуются к исполнению:

- русские народные песни
- детские песни отечественных композиторов;
- эстрадные песни.

2. Музыкально- теоретическая подготовка:

- спеть отдельно взятый на фортепиано звук;
- воспроизвести ритмический рисунок сыгранного экзаменатором музыкального отрывка (не более периода).
- определить ладовое наклонение мелодии (мажор, минор) по ее звучанию.

2 год обучения.

1. Творческое испытание.

Исполнение музыкального произведения.

Рекомендуются к исполнению:

- русские народные песни;
- песни и романсы русских композиторов;
- детские песни отечественных композиторов;
- лирические песни, песни о природе и о Родине;
- эстрадные песни.

2. Музыкально- теоретическая подготовка:

- определить ладовое наклонение мелодии (мажор, минор) по ее звучанию;
- сольфеджировать знакомую мелодию (в пределах периода).

3-4 год обучения.

Исполнение сольной программы.

Подготовить не менее двух произведений.

1. Творческое испытание.

Исполнение музыкального произведения, произведений.

Рекомендуются к исполнению:

- русские народные песни;
- зарубежные народные песни;
- песни и романсы русских и зарубежных композиторов;
- бардовские песни;
- героико-патриотические песни;
- эстрадно-джазовые песни отечественных и зарубежных композиторов.

2. Музыкально- теоретическая подготовка:

- сольфеджировать знакомую мелодию (в пределах периода).

-определить на слух интервал или аккорд и воспроизвести его голосом.

Дополнительная общеобразовательная общеразвивающая программа «Изгиб гитары желтой»

1-й год обучения

Билет № 1

1 Вступление к песне «Крылья»

2 Спеть песню «Детство»

3 Нарисовать схемы аккордов: C, E, G7

Билет № 2

1 Вступление к песне «Прогулки по воде»

2 Спеть песню «Метро»

3 Нарисовать схемы аккордов: D, Em, A

Билет № 3

1 «Кузнечик»

2 Спеть песню «Звезда по имени солнце»

3 Нарисовать схемы аккордов: Dm, E7, Am

Билет № 4

1 «Голубой вагон»

2 Спеть песню «Изгиб гитары желтой»

3 Нарисовать схемы аккордов: D7, F, A7

Билет № 5

1 «Катюша»

2 Спеть песню «Прогулки по воде»

3 Нарисовать схемы аккордов: Dm7, G, B

Билет № 6

1 «Пираты Карибского моря»

2 Спеть песню «Крылья»

3 Нарисовать схемы аккордов: Dm6, Gm, H7

2-ц год обучения

1. Знание расположения нот на грифе гитары
2. Знание длительностей нот и пауз.
3. Исполнение мажорных и минорных гамм.
4. Чтение нот «с листа»
5. Звукоизвлечение приемами «тирандо» и «апояндо»

3-4 год обучения

1. Знание интервалов
2. Знание особенностей фразировки.
3. Исполнение мажорных и минорных гамм.
4. Чтение нот «с листа»
5. Ведение мелодии в разных регистрах.
6. Игра ансамблем.

5-й год обучения

1. Знание правил гармонизации.
2. Знание правил транспозиции.
3. Исполнение мажорных и минорных гамм.
4. Чтение нот «с листа»
5. Ведение мелодии в разных регистрах.
6. Игра ансамблем.

Дополнительная общеобразовательная общеразвивающая программа «Дети Терпсихоры»

1 год обучения

1. Практический тест по разделу «Музыкальная грамота».
2. Контрольный срез на знание танцевальных терминов.
3. Творческий рассказ на тему «Откуда ты, танец?».
4. Творческие игры на воображение и фантазию: «Снеговик», «Росток», «Тряпичная кукла и оловянный солдатик», «Сахар».

Импровизация под музыку.

5. Промежуточная аттестация.

2 год обучения.

1. Устный опрос по разделу «Танцевальные культуры древнейших цивилизаций».
2. Контрольный срез на знание терминов классического и народного танцев.
3. Практический тест на ориентировку в пространстве: точки зала, колона, линия, «лучик», круг, полукруг, пары (тройки, четверки).
4. Промежуточная аттестация.

5. Постановочная практика «В поисках творчества»:

- «Закончи движение»,
- «Продолжи движение»,
- танцевальные импровизации под музыку.

3 год обучения.

1. Устный опрос по разделу «Истоки русского балета».
2. Практический тест «Руки, ноги, позы в классическом танце».
3. Практический зачет по основам актерского мастерства.
4. Промежуточная аттестация.
5. Постановочная практика
 - «Зеркало»,
 - составить комбинацию на заданную тему,
 - танцевальная импровизация под музыку.

4 год обучения.

1. Устный опрос по разделам
2. Контрольный срез на знание танцевальной терминологии.
3. Контрольный зачет «Методика исполнения упражнений у станка и на середине».
4. Промежуточная аттестация.
5. Постановочная практика.

5 год обучения.

1. Составление комбинации в классическом стиле,
2. Составление комбинации в народном стиле,
3. Составление танцевальной связки в современном стиле,
4. Танцевальная импровизация на заданную тему.

6 год обучения.

Задание на определение степени развитости артистических способностей.

Исследовательский проект.

Сольное выступление с элементами импровизации.

Дополнительная общеобразовательная общеразвивающая программа «Путь к творчеству»

Критерии и нормы оценки ЗУН обучающихся

Этапы оценивания детского рисунка:

- Как решена композиция: как организована плоскость листа, как согласованы между собой все компоненты изображения, как выражена общая идея и содержание;

- Характер формы предметов: степень сходства изображения с предметами реальной действительности или умение подметить и передать в изображении наиболее характерное;
- Качество конструктивного построения: как выражена конструктивная основа формы, как связаны детали предмета между собой и общей формой;
- Владение техникой: как обучающийся пользуется карандашом, кистью, как использует штрих, мазок в построении изображения, какова выразительность линии, штриха, мазка;
- Общее впечатление от работы. Возможности обучаемого, его успехи, его вкус.

Критерии оценивания знаний и умений для 1 года обучения

Тест первичной диагностики

- 1 балл** – ребёнок проявляет желание рисовать, но не обладает необходимыми изобразительными навыками;
- 2 балла** – ребёнок справляется с предложенным педагогом заданием, следуя указаниям и ориентируясь на образец;
- 3 балла** – ребёнок справляется с предложенным заданием, творчески и самостоятельно. Без опоры на образец.

Тесты для определения ЗУНов для 2-3 года обучения

- 3 балла (+, высокий уровень)** – поставленные задачи выполнены быстро и хорошо, без ошибок; работа выразительна и интересна.
- 2 балла (+, средний уровень)** – поставленные задачи выполнены быстро, но работа не выразительна, хотя и не имеет грубых ошибок.
- 1 балл (-, низкий уровень)** – поставленные задачи выполнены частично, работа не выразительна, в ней можно обнаружить грубые ошибки.

Тест

для учащихся 2- го года обучения по программе
«Путь к творчеству»

Цветоведение.

1. Выбрать из цветовой палитры основные цвета.
Поставьте крестик на выбранном цвете
2. Выбрать цвета, при смешении которых можно получить коричневый
Поставьте крестик на выбранном цвете

1) 

2) 

3. Как

называется цвет, смешанный с белилами? *Выбрать ответ*

- а) локальный
- б) пастельный

Анализ формы предмета. Композиция.

4. Как правильно расположить картинную плоскость в данном случае? *Поставьте цифру ответа*

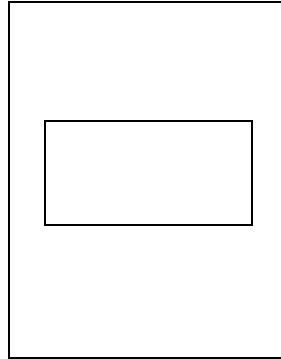
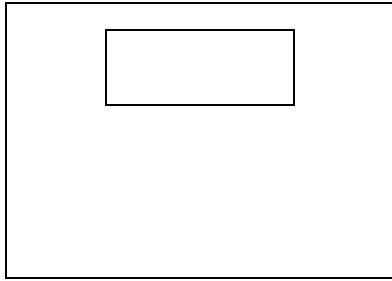

- 1)
- 2)

Вариант 1 горизонтально
Вариант 2 вертикально

Знания о средствах выразительности.

5. Чем выполняется предварительный рисунок? *Выбрать ответ*

- а) акварель
- б) гуашь
- в) простой карандаш

Виды художественной деятельности. Декоративное рисование.

6. Хохломскую роспись называют: *Выбрать ответ*

- а) золотой
- б) серебряной
- в) бронзовой

7. Что такое техника «Граттаж»? *Выбрать ответ*

- а) процарапывание по красочному слою
- б) отгиск растений

Тест

для учащихся 3- го года обучения по программе «Путь к творчеству»

1. Знания о средствах выразительности.

1. Как называется группа данных цветов. *Выбрать ответ*



а) составные

б) основные

2. Как называется данная цветовая гамма. *Выбрать ответ*

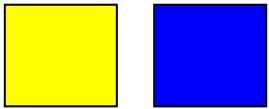

а) контрастная

б) гармоничная

3. Как называется плавный переход от светлого тона в тёмный? *Выбрать ответ*



а) штриховка

б) тональность

2. Анализ формы предмета. Композиция.

4. Как правильно расположить картинную плоскость в данном случае?

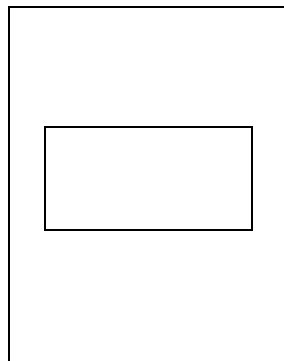
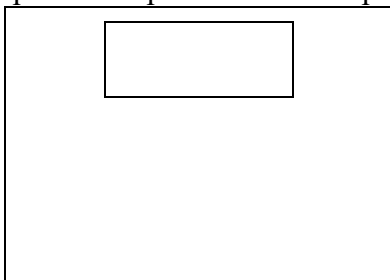

Выбрать один из вариантов

1) Вариант 1 горизонтально

2) Вариант 2 вертикально

3. Уровень развития мыслительной деятельности

5. *Кисти, какого русского художника принадлежит эта картина?*





- а) В.М. Васнецов
- б) И.И Левитан
- в) В.Д. Поленов

6. Что такое «монотипия»?

- а) отпечаток с покрашенного стекла на бумагу
- б) оттиск покрашенного листа растения на бумагу

3 год обучения

Тестовые задания по пройденным темам (теоретическая часть)

1. Жанр изобразительного искусства, когда на картине могут быть изображены один или несколько человек.

А. Портрет Б. Пейзаж
В. Натюрморт Г. Исторический

2. Выбери правильный ответ. Изображение природы

А. Портрет Б. Пейзаж
В. Натюрморт Г. Исторический

3. Выбери правильный ответ. К холодным цветам относятся (укажите ошибку)

А. синий Б. красный
В. голубой В. желтый.

4. Задание. Расшифруй слово.

1	2	3	
АБВ	ГДЕ	ЖЗИ	Дощечка, на которой живописец
4	5	6	смешивает краски.
КЛМ	НОП	РСТ	5143661
7	8	9	
УФХ	ЦЧШ	ЩЪЫЬ	
	0		
	ЭЮЯ		

5. Выбери правильный ответ. В каком центре не изготавливают глиняные игрушки?

А. Каргополь. Б. Дымково.
В. Филимоново. В. Семеново.

6. Выбери правильный ответ. Временный публичный показ художественных произведений.

А. концерт Б. выставка
В. кино Г. театр.

7. Выбери правильный ответ. Художники рисуют на каких материалах:

А. холст Б. резина
В. бумага Г. дерево

8. Выбери правильный ответ. Пейзажисты рисуют:

А. природу Б. посуду
В. портреты Г. животных

9. Выбери правильный ответ. Сколько цветов у радуги:

А. 6 Б. 8
В. 7 Г. 5

10. Выбери правильный ответ. Какой цвет не относится к тёплым:

а) жёлтый б) синий

в) оранжевый г) фиолетовый

11. Выбери правильный ответ. Какой цвет не относится к основным цветам:

а) желтый б) красный

в) зеленый г) синий

Творческое задание (практическая часть)

4 год обучения

Тестовые задания по пройденным темам (теоретическая часть)

1. Задание. Расшифруй слово:

1	2	3	
АБВ	ГДЕ	ЖЗИ	Быстрый рисунок, обычно выполняемый с
4	5	6	натуры различными художественными
КЛМ	НОП	РСТ	материалами 51165654 (набросок)
7	8	9	
УФХ	ЦЧШ	ЩЪЫЬ	
	0		

ЭЮЯ

2. Выбери правильный ответ. Произведение декоративного искусства, выполненного из цветного стекла.

А. панно Б. гобелен

В. батик Г. Витраж

3. Выбери правильный ответ. Узор, предназначенный для украшения различных предметов.

А. украшение Б. орнамент

В. рисунок Г. наклейка

4. Выбери правильный ответ. Непрозрачные краски, растворяющиеся водой.

А. акварель. Б. масляная

В. гуашь Г. темпера

5. Выбери правильный ответ. Временный публичный показ художественных произведений.

А. концерт Б. выставка

В. кино Г. театр.

6. Выбери правильный ответ. Для передачи перспективы параллельные линии в точке схода

А. сходятся Б. искривляются

В. расходятся Г. не изменяются

7. Выбери правильный ответ. Поверхность, куда лучи света не попадают, то есть неосвещенная поверхность предмета

А. Рефлекс Б. Блик.

В. Тень В. Свет

8. Выбери правильный ответ. Рисунки, сделанные карандашом или тушью, гравюры, плакаты – всё это

- а) живопись
- б) скульптура
- в) графика
- г) архитектура

10. Выбери правильный ответ. Быстрый рисунок с целью изучения природы:

- а) этюд
- б) набросок
- в) эскиз
- г) зарисовка

9. Выбери правильный ответ. Как называется гравюра на металле:

- а) офорт
- б) ксилография
- в) литография
- г) граттаж

10. Вид искусства, основным средством художественной выразительности которого является цвет:

- а) графика
- б) живопись
- в) скульптура
- г) архитектура

Творческое задание (практическая часть)

Дополнительная общеобразовательная общеразвивающая программа «Сценическое искусство»

Тест для проведения промежуточной аттестации на втором году обучения

1. На эмблеме какого театра изображена чайка?

- а. МХАТ
- б. ТЮЗ
- в. Большой театр

2. Когда отмечается Международный день театра?

- а. 27 апреля
- б. 27 марта
- в. 27 августа
- г. 27 мая

3. Один из ведущих жанров драматургии

- а. Водевиль
- б. Драма
- в. Мелодрама

4. Определите основные средства актерского перевоплощения:

- а. Бутафория
- б. Маска
- в. Занавес
- г. Костюм

5. Самая древняя форма кукольного театра:
 - а. Ритуально-обрядовый театр
 - б. Народный сатирический кукольный театр
 - в. Кукольный театр для детей
6. Что является средством выразительности театрального искусства?
 - а. Слово
 - б. Звуко-интонация
 - в. Освещение
 - г. Игра актеров
7. Первый ярус зрительного зала в театре:
 - а. Бельэтаж.
 - б. Портер.
 - в. Амфитеатр
8. Места в зрительном зале, расположенные за партером:
 - а. Бельэтаж.
 - б. Партер
 - в. Амфитеатр
9. Создатель литературной основы будущих постановок в театре:
 - а. Драматург
 - б. Режиссер
 - в. Художник
10. Элементы декорационного оформления спектакля:
 - а. Кулисы
 - б. Эскизы
 - в. Декорации
11. Один из самых известных кукольных театров России был организован в 1931 году. В 1937 году при театре был создан Музей театральных кукол, коллекция которого считается одной из лучших в мире. Кто является создателем и руководителем этого театра?
 - а) Сергей Владимирович Образцов.
 - б) Сергей Владимирович Михалков.
 - в) Юрий Дмитриевич Куклачев.
12. Как называется реклама спектакля?
 - а) Объявление.
 - б) Афиша.
 - в) Плакат.

13. Жанр, основанный исключительно на пластике тела, образности и метафоре жеста:

а) Шоу

б) Пантомима

в) Водевиль

14. Драматургия – это

а) совокупность драматических произведений какого-либо писателя, народа, эпохи;

б) теория драмы;

в) сюжетно-композиционная основа отдельного театрального или кинематографического произведения: "драматургия спектакля", "драматургия фильма".

15. Роль капитана на театральном корабле принадлежит:

а) Актеру

б) Режиссеру

в) Художнику

16. Укажите название направления в искусстве, в основе которого лежит противоречие сюжетности произведения, отсутствие логики конфликта:

а) Авангард

б) Эпатаж

в) Абсурд

17. Соедините определения

Авансцена - передняя часть театральной сцены, (перед занавесом)

«Дорога цветов» - помост, сооруженный от переднего края основной сцены и уходящий в зрительный зал

- задняя часть сцены, продолжение основной сцены.

Арьерсцена

18. Практическое задание: показ импровизированного этюда на заданную тему.

19. Практическое задание: выразительный рассказ наизусть любого стихотворения.

20. Практическое задание: рассказ наизусть 5 скороговорок.

*Дополнительная общеобразовательная общеразвивающая программа «Радуга голосов»
2 год обучения*

1.Тест

1. Скорость исполнения произведения (1. темп, 2. звук, 3. интонация)
2. Тембр (1. окраска звука, 2. Звук инструмента)
3. Импровизация (1. Сочинение, 2. Танцевальный номер)
4. Скэт (1. Техника танца 2. Слоговая техника в вокале)
5. Что относится к звучащим жестам (1. Хлопки, 2. Лай собаки, 3. Шлепки, 4. Щелчки)
6. Сколько жанров в музыке (1. Пять, 2. Три, 3. Два)
7. Какие вы знаете музыкальные стили вокальных произведений?
8. Ваше любимое вокальное произведение освоенное за последний период времени?

2.Тест

1. Высокий детский певческий голос? (1. Альт, 2. Сопрано, 3. Дискант)
2. Микст (1. Единое звучание, 2. Пёстрое звучание, 3. Отрывистое звучание)
3. Тембр (1. окраска звука, 2. Звук инструмента)
4. Импровизация (1. Сочинение, 2. Танцевальный номер)
5. Скэт (1. Техника танца 2. Слоговая техника в вокале)
6. Что относится к звучащим жестам (1. Хлопки, 2. Лай собаки, 3. Шлепки, 4. Щелчки)
7. Сколько жанров в музыке (1. Пять, 2. Три, 3. Два)
8. Какие вы знаете музыкальные стили вокальных произведений?
9. Какие произведения авторов вы знаете?
10. Ваше любимое вокальное произведение освоенное за последний период времени?
11. Какую профессию вы хотите освоить или в какой сфере деятельности хотите трудиться?

3.Тест

1. Установи соответствие:

Самый высокий по звучанию женский голос Бас

Самый низкий по звучанию мужской голос Сопрано

Самый высокий по звучанию мужской голос Тенор

2. Выбери правильный ответ

Исполнение музыки голосом- это

Пение

Дуэт

Песня

3. О каком музыкальном понятии идет речь?

Это система звуков, находящихся в соотношении тонов и полутонов.

Бывает мажорный и минорный

4. Как называется сочинение музыки сразу во время пения?

Импровизация

Интерпретация

Композиция

5. О какой системе идет речь?

Легкие, мышцы диафрагмы, живота, спины и верхняя часть грудной клетки – это... система. (Дыхательная)

6. Запрещено во время пения:

Пение после принятия пищи

Перед пением есть мороженое, селедку, семечки, орехи, шоколад, пить холодные напитки.

4. Записать звукоряд вверх и вниз, с названием каждой ноты.

5. Спеть песню без музыкального сопровождения.

Дополнительная общеобразовательная общеразвивающая программа «Куклы и дети»

Устный ответ (теоретическая часть)

Тестирование по театру

За каждый правильный ответ 1 балл

Список вопросов теста

Вопрос 1: с чего начинается театр?

Вопрос 2: кто пишет пьесу?

Вопрос 3: кто отвечает за звук?

Вопрос 4: мини-спектакль это?

Вопрос 5: главный в театре это?

Вопрос 6: где играют артисты?

Вопрос 7: особый вид театральных представлений, в которых действуют куклы, приводимые в движение актерами-кукловодами?

Вопрос 8: как называют актера, владеющего техникой кукловождения, создающего художественный образ при помощи куклы?

Вопрос 9: какие существуют виды театральных кукол?

Вопрос 10: кукла, которая приводится в движение при помощи нитей?

Практическая часть

Творческое отчет

Разыгрывание сказки на выбор.

Цель: разыграть сказку, используя на выбор настольный театр, театр на фланелеграфе, кукольный театр.

Задачи: понимать основную идею сказки, сопереживать героям. Уметь передать различные эмоциональные состояния и характеры героев, используя образные выражения и интонационно-образную речь. Уметь составлять на столе, фланелеграфе, ширме сюжетные композиции и

разыгрывать мизансцены по сказке. Подбирать музыкальные характеристики для создания образов персонажей. Уметь согласовывать свои действия с партнерами.

Материал: наборы кукол театров кукольного, настольного и на фланелеграфе.

Ход проведения.

1. Педагог вносит «волшебный сундучок», на крышке которого изображена иллюстрация к выбранной сказке. Дети узнают героев сказки. Педагог поочередно вынимает героев и просит рассказать о каждом из них: от имени сказочника; от имени самого героя; от имени его партнера.

2. Педагог показывает детям, что в «волшебном сундучке» спрятались герои этой сказки из различных видов театра, показывает поочередно героев кукольного, настольного, теневого, театра на фланелеграфе.

Чем отличаются эти герои? (Дети называют различные виды театра и объясняют, как эти куклы действуют.)

3. Педагог предлагает детям разыграть сказку. Проводится жеребьевка по подгруппам. Каждая подгруппа разыгрывает сказку, используя театр на фланелеграфе, кукольный и настольный театры. Детям предлагаются детские музыкальные инструменты, фонограммы русских народных мелодий для музыкального сопровождения сказки.

4. Самостоятельная деятельность детей по разыгрыванию сюжета сказки и подготовке спектакля.

5. Показ сказки зрителям.

Дополнительная общеобразовательная общеразвивающая программа «Палитра»

1 год обучения

Тестовые задания по пройденным темам

1. Выбери правильный ответ

Жанр изобразительного искусства, когда на картине могут быть изображены один или несколько человек.

А. Портрет В. Натюрморт Б. Пейзаж

2. Выбери правильный ответ

Изображение природы это –

А. Портрет Б. Натюрморт В. Пейзаж

3. Выбери правильный ответ. К холодным цветам относятся:

А. Синий В. Жёлтый

Б. Красный Г. Фиолетовый

4. Задание. Расшифруй слово. Предмет для смешивания краски

1 2 3
АБВ ГДЕ ЖЗИ

4 5 6

КЛМ НОП РСТ

7 8 9

УФХ ЦЧШ ЩЬЫЬ 5143661 (палитра)

0

ЭЮЯ

5. Выбери правильный ответ. В каком центре не изготавливают глиняные игрушки.

А. Каргополь В. Дымково

В. Филимоново Г. Семёново

6. Выбери правильный ответ. Временный публичный показ художественных произведений.

А. Концерт Б. Выставка

В. Кино Г. Театр

7. Выбери правильный ответ. На каких материалах рисуют художники?

А. Холст В. Бумага

Б. Ткань Г. Резина

8. Выбери правильный ответ. Что рисуют пейзажисты?

А. Природу В. Животных

Б. Людей Г. Море

9. Выбери правильный ответ. Какие цвета не относятся к холодным.

А. Жёлтый Б. Красный

В. Синий Г. Фиолетовый

10. Выбери правильный ответ. Какой цвет не относится к основным цветам.

А. Жёлтый Б. Красный

В. Зелёный Г. Синий

Дополнительная общеобразовательная общеразвивающая программа «Школа юного журналиста»

1 год обучения (средний и старший школьный возраст)

1. Тест «Быть или не быть журналистом?»

Инструкция:

Этот тест позволит определить расположенность к профессии журналиста. Если согласен с утверждением, — обводи ответ “да”, если не согласен — обводи ответ “нет”.

ТЕСТ

1 блок. Ты хочешь...

- выражать свои мысли и отношение к событиям письменно;
- быть в курсе событий, жить в постоянном потоке информации;
- быть принципиальным, иметь свое мнение, свой взгляд на события общественно-политической, культурной, экономической жизни.

Всего “да” _____

2 блок. Ты сможешь...

- постоянно тренировать умение письменно выражать свои мысли;
- находить такой ракурс подачи информации, чтобы это было интересно самым разным людям;
- много времени проводить за компьютером, набирая свои тексты.

Всего “да” _____

3 блок. Ты знаешь, что...

- эту профессию нередко считают одной из самых продажных, потому что, подавая информацию, журналист часто вынужден считаться с мнением тех, кто сильнее его;
- большинство журналистов в России мало зарабатывают и не имеют стабильного места работы;
- в России журналисты погибают так же часто, как в странах Латинской Америки.

Всего “да” _____

4 блок. Ты готов...

- потратить много времени и сил на подготовку к вступительному экзамену на факультет журналистики;
- вырабатывать свой публицистический стиль;
- повышать свою эрудицию (осведомленность) в самых разных сферах жизни и культуры.

Всего “да” _____

5 блок. Ты веришь, что...

- честная, объективно поданная информация меняет мир и людей к лучшему;
- жизнью правит информация, которую справедливо называют “четвертой властью”;
- журналист в России — одна из самых героических профессий.

Всего “да” _____

Всего “да” по тесту _____

Обработка результатов: После каждой группы вопросов необходимо подсчитать количество положительных ответов. В конце теста подсчитать, сколько всего ответов “да” получилось.

Оценивание результатов:

Более 12 баллов - работа журналиста для тебя очень привлекательна, ты имеешь вполне точное представление о том, чем занимается журналист. Попробовать себя в качестве журналиста не так трудно, как в других профессиях.

От 8 до 12 баллов - скорее всего, у тебя противоречивое отношение к профессии “журналист” — какие-то ее стороны тебе очень нравятся, а какие-то — нет.

2. Тест «История журналистики»

1. Что такое журналистика? (один верный ответ)

- сфера деятельности людей, связанная с написанием и изданием информационных продуктов для массы населения;
- сфера деятельности людей, связанная с написанием и изданием информационных продуктов для нескольких человек;
- сфера деятельности людей, связанная с поиском информационных продуктов для массы населения.

2. С чьим именем связано появление первой газеты в России? (*один верный ответ*)
- a) Петр I;
 - b) Иван IV Грозный;
 - c) Александр II.
3. Каким образом работала «Служба новостей»? (*несколько правильных ответов*)
- a) В России - выкрикивали на Ивановской площади;
 - b) В Англии - обменивались в кофейнях;
 - c) В Англии - новости разносили бродячие музыканты – шпильманы;
 - d) В Германии - новости разносили бродячие музыканты – шпильманы;
 - e) В России - обменивались в кофейнях.

2 год обучения

1. *Словесная разминка*

a) борода – бородушка – бородка – бородачица

Как назвать бороду:

- Деда Мороза
- Лешего нечесаного и страшного
- Нарядного петуха
- Доктора Айболита

б) «Буриме» (создание стихотворения по последним словам в строчке)

земля

тополя

огромный

скромный

2. *Работа по разделу «Виды общения»*

- a) Какое бывает общение (официальное и неофициальное).
- б) Чем отличается организованный коллектив от неорганизованного.

3. *Работа по разделу «Газетные жанры»*

a) работа над тестовыми заданиями. Выбрать правильный ответ:

Интервью – это:

- 1) встреча друзей;
- 2) беседа корреспондента с кем-либо, предназначенная для опубликования в СМИ;
- 3) информация в газете о недавно произошедшем событии.

Репортаж - это:

- 1) сатирический рассказ о каком-либо лице, событии;

- 2) рассказ очевидца событий;
 - 3) официальное сообщение правительства.
- б) написание работы в одном из жанров:
- Заметка о предстоящем летнем отдыхе;
 - Репортаж из школы «Последний учебный день»;
 - Интервью на тему «Как вы проведете лето»;
 - Зарисовка из летнего леса.

3 год обучения

1. Работа по разделу «Межличностное общение»

- а) Чем отличается организованный коллектив от неорганизованного.
- б) Работа по картинке: как поведет себя каждый из предложенных типов людей в толпе, у кого могут возникнуть симпатии, у кого антипатии.
- в) Написание сообщения на тему «Я и моя жизнь» (образы-шарики на картинке).

2. Распредели этапы создания газеты:

- 1) написание текстов;
- 2) создание макета;
- 3) создание иллюстраций.

3. Заменя синонимами подчёркнутые слова:

Товарищи дали Косте доверие; мы давно боремся с администрацией школы за право поехать в лагерь всем классом.

4. Отредактируй фразы:

Он вполне ясно объяснил всем это.

В статье приведена небольшая выписка из письма без подписи.

5. Напишите заголовок статьи в стенгазете одним из шрифтов («Веселый», «Дырками», «Спичечный», «Круглый» и др.)

6. Напишите заметку о предстоящем летнем отдыхе с использованием стилистически окрашенных слов (фразеологизмы, «крылатые выражения» и др.)

4 год обучения

1. Напиши речь для выступления перед аудиторией по теме:

«Выбирай профессию журналиста»

2. Придумай заголовок

Приказом Министерства спорта РФ преподаватель тамбовской спортшколы Андрей Ким назначен старшим тренером сборной России по тaeквон-до.

"Теперь под его руководством будут тренироваться спортсмены со всей страны – члены сборной России. У руля национальной сборной тамбовский тренер становится впервые", - отметили в пресс-службе Управления по физической культуре, спорту и туризму Тамбовской области. - Это говорит о развитии областной федерации тaeквон-до ИТФ, высоком уровне спортсменов и квалификации тренеров.

Тамбовчане завоевали авторитет на международной арене. Под российским флагом на чемпионатах и первенствах Мира и Европы успешно выступали Дмитрий Соломатин, Евгений Котов, Илья Воротнев, Юлия Дмитриева и многие другие подопечные и воспитанники Кима.

"Первым стартом в новой должности для Андрея Александровича станет Кубок Мира, который пройдет в Лондоне в начале октября. Кстати, на лондонский донг выйдут и тамбовские спортсмены", - отмечают в пресс-службе.

3. Придумай вопросы для интервью

14 ноября в управлении здравоохранения Тамбовской области заключили договоры с 6 молодыми врачами на получение ими 1 миллиона рублей. Эти врачи - молодые специалисты, приехавшие работать в сельские больницы.

4. Замени выделенные слова синонимами

Житель города Рассказово задолжал своему знакомому 160 тысяч рублей.

Житель города Рассказово задолжал **своему знакомому** 160 тысяч рублей.

4. «Буриме»

позади

вперед

отдохнем

начнем

5 год обучения

I Тестирование

1. Журналист – это...

А. Человек, который пишет статьи в газету.

Б. Лицо, которое доводит до потребителя информацию.

В. Человек, который является посредником между читателем и информацией.

Г. Лицо, занимающееся редактированием, созданием, сбором или подготовкой сообщений и материалов для редакции средства массовой информации.

2. Основные методы получения информации

А. Опрос, наблюдение, интервью.

Б. Наблюдение, интервью, работа с документами, опрос.

В. Наблюдение, работа с документами.

Г. Опрос, интервью, методы исследования аудитории.

3. Основные жанры школьной газеты.

А. Информационные заметки, интервью, репортажи.

Б. Статьи, заметки, очерки, репортажи.

В. Информационные заметки, интервью, статьи.

Г. Статьи, информационные заметки, репортажи.

4. Лид – это...

- А. Маленький рассказ.
- Б. Первый абзац публикации.
- В. Метод сбора информации.
- Г. Последний абзац публикации.

5. Этические нормы и кодексы журналистского поведения.

- А. Это юридически не фиксированные, но принятые в журналистской среде моральные предписания - принципы, нормы и правила нравственного поведения журналиста.
- Б. Это свод законов и правил поведения журналиста, закрепленные законом.
- В. Это международный закон о журналистах.
- Г. Это необязательное соблюдение норм.

II. Дайте ответ (письменно):

1. Назовите виды СМИ.
2. Назовите основные качества журналиста
3. Какой стиль речи употребляется при выступлении перед аудиторией?
4. Какие бывают виды анкет по числу респондентов?
5. Какое бывает анкетирование по типу контактов?
6. Переведите на русский public relations.
7. Нужна ли нам жёлтая пресса?
(своё мнение)
8. Каким вы видите СМИ в будущем?
Напишите в виде школьной заметки.

Дополнительная общеобразовательная общеразвивающая программа «Лидер»

Диагностика лидерских способностей (Е.Жариков, Е.Крушельницкий)

Шкалы: уровень лидерских качеств

Назначение теста

Представленная методика позволяет оценить способность человека быть лидером.

Инструкция к тесту

Вам предлагается 50 высказываний, на которые требуется дать ответ «да» или «нет». Среднего значения в ответах не предусмотрено. Долго не задумывайтесь над высказываниями. Если сомневаетесь, все-таки сделайте отметку на «+» или «-» («а» или «б») в пользу того альтернативного ответа, к которому вы больше всего склоняетесь.

Тест

1. Часто ли вы бываете в центре внимания окружающих?
2. Считаете ли вы, что многие из окружающих вас людей занимают более высокое положение по службе, чем вы?

3. Находясь на собрании людей, равных вам по служебному положению, испытываете ли вы желание не высказывать своего мнения, даже когда это необходимо?

4. Когда вы были ребенком, нравилось ли вам быть лидером среди сверстников?

5. Испытываете ли вы удовольствие, когда вам удается убедить кого-то в чем-либо?

6. Случается ли, что вас называют нерешительным человеком?

7. Согласны ли вы с утверждением: «Все самое полезное в мире есть результат деятельности небольшого числа выдающихся людей»?

8. Испытываете ли вы настоятельную необходимость в советчике, который мог бы направить вашу профессиональную активность?

9. Теряли ли вы иногда хладнокровие в разговоре с людьми?

10. Доставляет ли вам удовольствие видеть, что окружающие побаиваются вас?

11. Стараетесь ли вы занимать за столом (на собрании, в компании и т. п.) такое место, которое позволяло бы вам быть в центре внимания и контролировать ситуацию?

12. Считаете ли вы, что производите на людей внушительное (импозантное) впечатление?

13. Считаете ли вы себя мечтателем?

14. Теряетесь ли вы, если люди, окружающие вас, выражают несогласие с вами?

15. Случалось ли вам по личной инициативе заниматься организацией трудовых, спортивных и других команд и коллективов?

16. Если то, что вы наметили, не дало ожидаемых результатов, то вы:

1. будете рады, если ответственность за это дело возложат на кого-нибудь другого;

2. возьмете на себя ответственность и сами доведете дело до конца.

17. Какое из двух мнений вам ближе?

1. настоящий руководитель должен сам делать то дело, которым он руководит, и лично участвовать в нем;

2. настоящий руководитель должен только уметь руководить другими и не обязательно делать дело сам.

18. С кем вы предпочитаете работать?

1. с покорными людьми;

2. с независимыми и самостоятельными людьми.

19. Стараетесь ли вы избегать острых дискуссий?

20. Когда вы были ребенком, часто ли вы сталкивались с властностью вашего отца?

21. Умеете ли вы в дискуссии на профессиональную тему привлечь на свою сторону тех, кто раньше был с вами не согласен?

22. Представьте себе такую сцену: во время прогулки с друзьями по лесу вы потеряли дорогу. Приближается вечер и нужно принимать решение. Как вы поступите?

1. предоставите принятие решения наиболее компетентному из вас;

2. просто не будете ничего делать, рассчитывая на других.

23. Есть такая пословица: «Лучше быть первым в деревне, чем последним в городе». Справедлива ли она?

24. Считаете ли вы себя человеком, оказывающим влияние на других?

25. Может ли неудача в проявлении инициативы заставить вас больше никогда этого не делать?

26. Кто, с вашей точки зрения, истинный лидер?
1. самый компетентный человек;
 2. тот, у кого самый сильный характер.
27. Всегда ли вы стараетесь понять и по достоинству оценить людей?
28. Уважаете ли вы дисциплину?
29. Какой из следующих двух руководителей для вас предпочтительнее?
1. тот, который все решает сам;
 2. тот, который всегда советуется и прислушивается к мнениям других.
30. Какой из следующих стилей руководства, по вашему мнению, наилучший для работы учреждения того типа, в котором вы работаете?
1. коллегиальный;
 2. авторитарный.
31. Часто ли у вас создается впечатление, что другие злоупотребляют вами?
32. Какой из следующих портретов больше напоминает вас?
1. человек с громким голосом, выразительными жестами, за словом в карман не полезет;
 2. человек со спокойным, тихим голосом, сдержанный, задумчивый.
33. Как вы поведете себя на собрании и совещании, если считаете свое мнение единственно правильным, но остальные с вами не согласны?
1. промолчите;
 2. будете отстаивать свое мнение.
34. Подчиняете ли вы свои интересы и поведение других людей делу, которым занимаетесь?
35. Возникает ли у вас чувство тревоги, если на вас возложена ответственность за какое-либо важное дело?
36. Что бы вы предпочли?
1. работать под руководством хорошего человека;
 2. работать самостоятельно, без руководителей.
37. Как вы относитесь к утверждению: «Для того чтобы семейная жизнь была хорошей, необходимо, чтобы решение в семье принимал один из супругов?»
1. согласен;
 2. не согласен.
38. Случалось ли вам покупать что-либо под влиянием мнения других людей, а не исходя из собственной потребности?
39. Считаете ли вы свои организаторские способности хорошими?
40. Как вы ведете себя, столкнувшись с трудностями?
1. опускаете руки;
 2. появляется сильное желание их преодолеть.
41. Упрекаете ли вы людей людям, если они этого заслуживают?
42. Считаете ли вы, что ваша нервная система способна выдержать жизненные нагрузки?

43. Как вы поступите, если вам предложат реорганизовать ваше учреждение или организацию?
1. введу нужные изменения немедленно;
 2. не буду торопиться и сначала все тщательно обдумаю.
44. Сумете ли вы прервать слишком болтливого собеседника, если это необходимо?
45. Согласны ли вы с утверждением: «Для того чтобы быть счастливым, надо жить незаметно»?
46. Считаете ли вы, что каждый человек должен сделать что-либо выдающееся?
47. Кем бы вы предпочли стать?
1. художником, поэтом, композитором, ученым;
 2. выдающимся руководителем, политическим деятелем.
48. Какую музыку вам приятнее слушать?
1. могучую и торжественную;
 2. тихую и лирическую.
49. Испытываете ли вы волнение, ожидая встречи с важными и известными людьми?
50. Часто ли вы встречали людей с более сильной волей, чем ваша?

Обработка и интерпретация результатов теста

Ключ к тесту

Сумма баллов за ваши ответы подсчитывается с помощью ключа к опроснику.

Ключ: 1а, 2а, 3б, 4а, 5а, 6б, 7а, 8б, 9б, 10а, 11а, 12а, 13б, 14б, 15а, 16б, 17а, 18б, 19б, 20а, 21а, 22а, 23а, 24а, 25б, 26а, 27б, 28а, 29б, 30б, 31а, 32а, 33б, 34а, 35б, 36б, 37а, 38б, 39а, 40б, 41а, 42а, 43а, 44а, 45б, 46а, 47б, 48а, 49б, 50б.

За каждый ответ, совпадающий с ключевым, испытуемый получает один балл, в ином случае – 0 баллов.

Интерпретация результатов теста

- Если сумма баллов оказалась *менее 25*, то качества лидера выражены слабо.
- Если сумма баллов в пределах *от 26 до 35*, то качества лидера выражены средне.
- Если сумма баллов оказалась *от 36 до 40*, то лидерские качества выражены сильно.
- Если сумма баллов *более 40*, то данный человек как лидер склонен к диктату.

МЕТОДИКА «Я - ЛИДЕР»

Методика подготовлена Е.С. Фёдоровым, О. В. Ерёмным, модифицирована Т.А. Мироновой

Цель. Изучение операциональных коммуникативных умений (лидерских, организаторских качеств) учащихся.

Методика направлена на определение лидерских качеств и включает оценку таких коммуникативных и организационных умений, как умение повести за собой, стать организатором и вдохновителем жизни в коллективе, умение управлять собой, умение решать проблемы, умение влиять на окружающих, умение работать с группой и т.п.

Инструкция

«Ребята, Вам предлагается ответить на вопросы об особенностях Вашего умения организовывать различные дела и особенностях Вашей личности. Я буду читать номер утверждения и самоутверждение, а Вы должны записать номер и напротив него—свой ответ.

Ответ выбирается по шкале возможных ответов.

Полностью согласен — 4

скорее согласен, чем не согласен — 3

трудно сказать — 2

скорее не согласен, чем согласен — 1

полностью не согласен — 0.»

Текст методики.

1. Не теряюсь и не сдаюсь в трудных ситуациях.
2. Мои действия направлены на достижение понятной мне цели.
3. Я знаю, как преодолевать трудности.
4. Люблю искать и пробовать новое.
5. Я легко могу убедить в чём-то моих товарищей.
6. Я знаю, как вовлечь моих товарищей в общее дело.
7. Мне нетрудно добиться того, чтобы все хорошо работали.
8. всё знакомые относятся ко мне хорошо.
9. Я умею распределять свои силы в учёбе и труде.
10. Я могу чётко ответить на вопрос, чего хочу от жизни.
11. Я хорошо планирую своё время и работу.
12. Я легко увлекаюсь новым делом.
13. Мне легко установить нормальные отношения с товарищами.
14. Организуя товарищей, стараюсь заинтересовать их.
15. Ни один человек не является для меня загадкой.
16. Считаю важным, чтобы те, кого я организую, были дружными.
17. Если у меня плохое настроение, я могу не показывать это окружающим.
18. Для меня важно достижение цели.
 19. Я регулярно оцениваю свою работу и свои успехи.
 20. Я готов рисковать, чтобы испытать новое.
 21. Первое впечатление, которое я произвожу, обычно хорошее.
 22. У меня всегда всё получается.
 23. Хорошо чувствую настроение своих товарищей.
 24. Я умею поднимать настроение в группе моих товарищей.
 25. Я могу заставить себя утром делать зарядку, даже если мне этого не хочется.
 26. Я обычно достигаю того, к чему стремлюсь.
 27. Не существует проблемы, которую я не могу решить.

- 28.Принимая решения, перебираю различные варианты.
- 29.Я умею заставить любого человека делать то, что считаю нужным.
- 30.Я умею правильно подобрать людей.
- 31.В отношениях с людьми я достигаю взаимопонимания.
- 32.Стремлюсь к тому, чтобы меня понимали.
- 33.Если в работе у меня встречаются трудности, то я не опускаю руки.
- 34.Я никогда не поступлю так, как другие.
- 35.Я стремлюсь решить все проблемы поэтапно, не сразу.
- 36.Я никогда не поступал так, как другие.
- 37.Нет человека, который устоял бы перед моим обаянием.
- 38.При организации дел я учитываю мнение товарищей.
- 39.Я нахожу выход в сложных ситуациях.
- 40.Считаю, что товарищи, делая общее дело, должны доверять друг другу.
- 41.Никто и никогда не испортит мне настроение.
- 42.Я представляю, как завоевать авторитет среди людей.
- 43.Решая проблемы, использую опыт других.
- 44.Мне неинтересно заниматься однообразным, рутинным делом.
- 45.Мои идеи охотно воспринимаются моими товарищами.
- 46.Я умею контролировать работу моих товарищей.
- 47.Умею находить общий язык с людьми.
- 48.Мне легко удастся сплотить моих товарищей вокруг какого-либо дела.

Оценка результатов: После заполнения ответов необходимо подсчитать сумму очков последующим качествам:

Искренность в самооценке — №№ 8, 15, 22, 29, 34,36,41.

А — умение управлять собой — №№ 1,9, 17, 25, 33,41.

Б — осознание цели (знаю, чего хочу) — №№ 2, 10, 18, 26, 34,42.

В — умение решать проблемы — №№ 3, 11, 19,27, 35,43.

Г — наличие творческого подхода — №№ 4, 12, 20, 28. 36,44.

Д — влияние на окружающих — №№ 5, 13, 21, 29, 37, 45.

Е — знание правил организаторской работы — №№ 6,14,22,30,38,46.

Ж — организаторские способности — №№ 7, 15, 23, 31,39,47.

З — умение работать с группой — №№ 8, 16,24, 32,40,48.

Если сумма по качеству меньше 10, то качество развито слабо, и надо работать над его совершенствованием, если больше 10, то это качество развито средне или сильно. Если на каждый из вопросов "искренности" поставлено больше одного балла, то ответы подвергаются сомнению и требуют дополнительной работы с учащимся.

Определение уровня развития лидерских качеств производится в соответствии со следующей таблицей:

УРОВЕНЬ	КОЛИЧЕСТВО БАЛЛОВ
Достаточный	16-20
Средний	11-15
Низкий	менее 10

Данные по классу представляются в виде таблицы (см. Приложение 2).

№ п/п	Список учащихся	искренность	умение управлять собой	осознание цели	умение решать проблемы	наличие творческого подхода	влияние на окружающих	знание правил организаторской работы	организаторские способности	умение работать с группой	итоговый уровень

Итоговый уровень по каждому учащемуся определяется как среднее арифметическое уровней операциональных умений; итоговые уровни по классу в целом выражаются в процентах от количества учащихся в классном коллективе.

***Дополнительная общеобразовательная общеразвивающая программа «Занимательный английский»
2 год обучения***

Ход занятия.

- I.** Организационный этап:
Приветствие, сообщение темы и цели занятия.
- II.** Основной этап: Тестовые задания по пройденным темам. (Практическая часть)
 - 1) Соединить прилагательные

1. Dirty Long
2. Strong Clean
3. Short Weak
4. Tall Low
5. Merry Angry
6. Kind Sad
7. Small Ugly
8. Nice Big

2) Написать мн.ч. сущ.:

Child, cat, fox, woman, mouse, match, wife, leaf, hen, box.

3) Выберите правильный вариант:

1. You can take ... flowers.
a) the b) a c) –
2. can help me?
a) Who b) When c) Why
3. The teeth big.
a) is b) are c) have
- 4) You can watch TV.....Sunday.
a) on b) in c) at
- 5) BillTV in the morning.
a) watch b) watches c) to watch
- 6) Bill would like....TV in the morning.
a) watch b) watches c) to watch
- 7) Where is the Room?
a) boys b) boys' c) boys's
- 8) The mice..... white.
a) is b) are c) have
- 9) Janepictures.
a) draw b) draws c) to draw
- 10) Jane can.....pictures.

a) draw b) draws c) to dra

4) Задайте вопросы к предложению (общий(переспрос), специальные):

1. She treats people at the hospital every day.
2. I help my mum to cook cake.
3. I like summer, because I can swim in the river.

5) Вставить слова по смыслу:

1. He is a mechanic. He works.....
2. He is a.....He works at the café.
3. She is a nurse. She works
4. He is a.....He works in the bakery.
5. He is a.....He works at school.

Устный ответ.

(Дети составляют рассказ на тему «Мой рабочий день» и отвечают устно).

3 год обучения

Ход занятия.

III. Организационный этап:

Приветствие, сообщение темы и цели занятия.

IV. Основной этап:

1. Тестовые задания по пройденным темам. (Практическая часть)

№1. Степени прилагательных:

1. Обведи правильный вариант.

- 1 Jack is busier / the busiest than Fred.
- 2 The bathroom is the smallest/smaller room in our house.
- 3 August is hotter/the hottest month of the year.
- 4 May is hotter/the hottest than March.
- 5 Everest is the highest/higher mountain in the world.
- 6 My dog is smaller/the smallest than your dog.

№2. Неправильные глаголы:

2. Напишите две формы неправильных глаголов:

- | | |
|----------|-----------|
| 1. be | 6. have |
| 2. bring | 7. know |
| 3. buy | 8. see |
| 4. give | 9. take |
| 5. go | 10. write |

№3. Употребление грамматического времени:

3. Раскройте скобки, употребляя глаголы в Present, Past или Future Simple:

1. I (to go) to bed at ten o'clock every day.
2. I (to go) to bed at ten o'clock yesterday.
3. I (to go) to bed at ten o'clock tomorrow.
4. I (not to go) to the cinema every day.
5. I (not to go) to the cinema yesterday
6. I (not to go) to the cinema tomorrow.
7. You (to watch) TV every day?
8. You (to watch) TV yesterday?
9. You (to watch) TV tomorrow?
10. When you (to leave) home for school every day?

№4. Постановка вопросов:

4. Задать все возможные вопросы: 1. Общий (переспрос). 2. Специальный (ко всем словам).

1. They had a long break at school yesterday.
2. I wrote a letter at home last week.
3. She was at the zoo last autumn

№5. Контрольное чтение:

The weather is a subject we can always talk about. It often changes and brings cold and heat, sunshine and rain, frost and snow. One day is often unlike the next. In summer the sun shines, often there is no wind and there are no clouds in the sky which is blue and beautiful. We can see stars and the moon at night and people like walks, outdoor games and sports in the fresh air.

When autumn comes, the days become shorter and colder. It gets dark earlier and often heavy clouds cover the sky bringing rain with them.

Sometimes there is heavy rain, so that an umbrella or a raincoat is necessary if we don't want to get wet through. Then you can hear people say, "What bad weather! When is this rain going to stop?" Many people then catch cold and must go to bed. Then a fire at home is so pleasant. At last frost and snow come. Fields, forests and houses are covered with snow and rivers and lakes with ice. But spring again brings sunshine and warm winds. Sometimes it snows but snow will not remain long, it will melt in the warm sun. Spring will bring bright sunshine, green grass and flowers.

We usually say: "A nice day", "Not a bad day" or "It's nice weather for the time of the year" if the weather is fine.

Устный ответ. (Теоретическая часть)
(Дети составляют рассказ на тему «Безопасность на дороге» и отвечают устно)

4 год обучения

Ход занятия.

V. Организационный этап:

Приветствие, сообщение темы и цели занятия.

VI. Основной этап:

1.Тестовые задания по пройденным темам. (Практическая часть)

№1. Степени прилагательных:

1. Поставьте прилагательное в нужную степень сравнения:

1. Moscow is one of (large) cities in the world. 2. The Kremlin is (beautiful) part of Moscow. 3. This boy is (fat) than that one. 4. My brother is (tall) than my sister. 5. Where does your (old) brother live? 6. We heard (late) news over the radio. 7. This box is (heavy) of all. 8. Your test paper is (bad) than mine. 9. June is (good) month of the year. 10. Whose translation is (good)? 11. Our teacher lives in (far) part of the city. 12. Which is (high) mountain in Russia? 13. Your hands are (big) than mine. 14. This street is (noisy). 15. Peter is (small) of the family. 16. Your dress is (fashionable) of all. 17. My grandfather is two years (old) than my grandmother. 18. His watch is 5 minutes (fast) than yours. 19. Where is (near) bus stop?

№2. Притяжательный падеж существительных:

2. Вставьте притяжательный падеж('s/ s'), где необходимо:

1. This kitten is Tom and Bob pet.	4. We have got three pets. The pet.....food is on the shelf.
2. The ball is not Ted , it is Mike	5. Nick and Mike brother must help them.
3. Mary and Helen toys are in the box.	6. The girls are ill. The girl doctor came yesterday.

№3. Употребление грамматического времени:

3. Раскройте скобки, употребляя глаголы в Present Simple, Present Perfect, Present Continuous, Past Simple или Future Simple:

1. My friends (not to arrive) in Moscow yet.
2. A strong wind (blow) now.
3. We (change) trains tomorrow in London.
4. Harry (catch) a plane to London and arrived there at 3 yesterday.
5. My father usually (catch) a bus when he goes to work.
6. I never (collect) anything.
7. She (specialize) in teaching music last year.
8. The sun (rise) in the East.
9. Look! The curtain (rise). The performance (begin).
10. He promises that he (take) part in this work next week.

№4. Соедините:

	[o:l]		[wɒ]		[^]		[e]		[u]	
Small	head	some	bull	water	push	son	want	tall		

№5. Контрольное чтение:

There are four meals a day in an English home: breakfast, lunch, tea, and dinner.

Breakfast is the first meal of the day. It is at about 8 o'clock in the morning, and consists of porridge with milk and salt or sugar, eggs — boiled or fried, bread and butter with marmalade or jam. Some people like to drink tea, but others prefer coffee. Instead of porridge they may have fruit juice, or they may prefer biscuits.

The usual time for lunch is 1 o'clock. This meal starts with soup or fruit juice. Then follows some meat or poultry with potatoes — boiled or fried, carrots and beans. Then a pudding comes. Instead of the pudding they may prefer cheese and biscuits. Last of all coffee — black or white. Englishmen often drink something at lunch. Water is usually on the table. Some prefer juice or lemonade.

Tea is the third meal of the day. It is between 4 or 5 o'clock, the so-called 5 o'clock tea. On the table there is tea, milk or cream, sugar, bread and butter, cakes and jam. Friends and visitors are often present at tea.

Dinner is the fourth meal of the day. The usual time is about 7 o'clock, and all the members of the family sit down together.

Dinner usually consists of soup, fish or meat with vegetables — potatoes, green beans, carrot and cabbage, sweet pudding, fruit salad, ice-cream or cheese and biscuits. Then after a talk they have black or white coffee.

This is the order of meals among English families, But the greater part of the people in the towns, and nearly all country-people, have dinner in the middle of the day instead of lunch. They have tea a little later — between 5 and 6 o'clock, and then in the evening, before going to bed, they have supper.

So the four meals of the day are either breakfast, dinner, tea, supper; or breakfast, lunch, tea, dinner.

Устный ответ. (Теоретическая часть)
(Дети составляют рассказ на тему «Мой любимый праздник» и отвечают устно)

5 год обучение.

Ход занятия.

VII. Организационный этап:

Приветствие, сообщение темы и цели занятия.

VIII. Основной этап:

1. Тестовые задания по пройденным темам. (Практическая часть)

№1. Употребите слова, данные в рамке в нужном месте в тексте.

Stamps, open air, gardening, political, music, is, hobbies, common, collecting, bike, coins, soap, programmes, ships, shows, club, fond

Different people have different 1... . Now I want to tell you about my family. I am 2... of listening to 3... , so I like to watch musical 4.... But also I go in for sport and visit sport 5... three times a week. My mother likes flowers very much, and her hobby is 6... . But in the evening she and my Granny watch 7... operas and talk 8.... My father 9... fond of 10.... He has a big collection of 11... and 12.... My grandfather's hobby is making models of 13.... He is a politician, so he watches 14... programmes. But we have one 15... hobby, it's travelling. We like to spend our free time 16... and go by 17... in the forest.

№2. Расставьте слова:

• *already* • *yet* • *just* • *ever* • *never* • *before*

1. I've had dinner so I can't eat any more.
2. I am not going on holiday until August but I have bought a swimsuit.
3. I love reading *Treasure Island* although I've read it many times
4. Have you finished your essay? No, not
5. You should be late for work

№3. Употребление грамматического времени:

Раскройте скобки, употребляя глаголы в Present Continuous, Present Simple, Past Simple или Future Simple.

1. Max (not to be) here. He (to wash) his car. He (to wash) it every weekend.
2. He (not to play) the piano tomorrow.
3. We (to see) a very good film last Sunday.
4. Your mother (to cook) every day?
5. We (to make) a fire last summer.
6. I (to spend) last summer at the seaside.
7. Where you (to spend) next summer?
8. Where he (to spend) next summer?
9. What mother (to do) now? – She (to cook) dinner.
10. I (not to play) computer games yesterda

№4. Вставьте нужное слово: myself, itself, yourself, ourselves, himself, themselves, herself:

- 1) Alice saw _____ in the mirror.
- 2) I bought this book _____ .
- 3) Nick has done this exercise _____ .
- 4) Look! The dog is playing by _____ .
- 5) My students can do this work _____ .
- 6) We enjoyed _____ at the disco.
- 7) I think you can do it _____ .
- 8) I think you can do this exercise , boys.
- 9) Are you hungry? – Please, help
- 10) Has he read this fairy tale in English ?

№5. Контрольное чтение:

Victor and Anita, who live in Italy, are the happiest couple in the world. Two years ago, they were on a boat a few kilometres from the beach. Victor asked Anita to marry him and he gave her a nice gold ring. He wanted to put the ring on Anita's finger, but he dropped it and it fell into the sea. They were sure the ring was lost for ever. That is, until last Friday, when Mr Morrison visited them. He has a fish shop and he found the ring in a large fish which he was cutting up for one of his customers. The fish thought the ring was something to eat! Mr Morrison knew that the ring belonged to Victor and Anita because inside the ring there were some words. They were, 'To Anita, All my love, Victor.' And so Mr Morrison gave the ring back to them. Anita has two rings now. When they lost the first one, Victor bought Anita another one. But they think the one the fish ate is the best one.

Устный ответ. (Теоретическая часть)

(Дети составляют рассказ на тему «Безопасность на дороге» и отвечают устно)

IX. *Итоговый и рефлексивный этап:*

Проводится анализ тестирования (анализирует педагог и дети). Для анализа занятия, уровня сложности выполненных заданий, обучающимся предлагается выбрать определение занятия. Варианты: нормально, хорошо, неплохо, отлично. В результате, делается вывод о том, как прошло занятие, дети задают друг другу вопросы, обсуждают сложности, возникающие в процессе написания теста.

Дополнительная общеобразовательная общеразвивающая программа «Юный англичанин»

1 год обучения

Ход занятия:

1 посчитать до 10

2 рассказать про семью по картинке

3 назвать фрукты и овощи на карточках

4 назвать животных на карточках

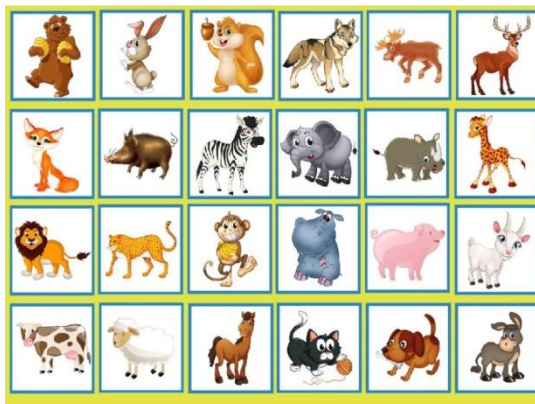

2 год обучения

Ход занятия:

1 назвать буквы

2 назвать людей по местоимениям на картинке.

3 устно ответить глаголы и прилагательные

4 рассказать профессии



3 год обучения

Ход занятия

- 1 прочитайте и перевести текст
- 2 ответить на вопросы по тексту
- 3 составить диалог о своей семье.

ТЕСТ 1

My name is Kate. I have got mum and dad. And I have got a friend. It is Mary. Mary is a cat. She is fat, lazy and funny.

I say: «Let's play badminton». But she can't.

I say: «Let's jump». Mary can jump. And she can run and sing. Mary likes music.

I say: «Where do you live?» And Mary goes home. She has got a cat's house.

Words to the text
say [sei] — сказать (говорю)
cat's [э кэts] — кошкин

Вариант 1

Задание А
Отметь утверждения как верные (+) или неверные (-).

1. Kate is lazy and funny. _____
2. Mary can't play badminton. _____

3. Kate hasn't got a friend. _____
4. Mary likes music. _____

Задание В
Соедини пары слов согласно содержанию текста.

1. let's	a. got
2. can	b. a cat
3. has	c. jump
4. is	d. play

Задание С
Ответь на вопрос «Where do you live?» вместо Мэри.

4 год обучения

Ход занятия:

- 1 прочитайте и перевести текст

2 ответить на вопросы по тексту

3 написать письмо другу

Jim's Forest Friend

One Sunday morning my friend Jim goes to the forest. He meets his friend in the forest. His friend's name is Mike. Mike is a bear. He is big, brown and funny.

Mike has a sweet tooth. He likes sweets, jam and honey. The bees in the forest are his friends. But Mike doesn't like cabbage and carrots. Jim likes ice cream and red sweet carrots. He has a sweet tooth too.

Mike is smart. He visits Green School. He can read forest books. But he cannot play chess. Jim would like to teach Mike to play chess. He says: "Please, Mike, play with me". Jim likes to help his friend. His friend is strong but kind. Jim and Mike are friends.

Задание А
Read the text. What is this story about? Choose the right answer. (Прочитай текст. О чем этот рассказ? Выбери правильный ответ.)

1) Forest School
 2) the boy's friend
 3) bees
 4) the forest

Задание В
Complete the sentences. Choose the correct word or word combination. (Заполни предложения. Выбери верное слово или сочетание.)

1. Jim has got ...
 a. a forest friend c. ice cream
 b. the bees d. sweet carrots

2. Jim meets Mike ...
 a. in the park c. in the forest
 b. in Green School d. at home

3. Mike can ...
 a. play c. sing
 b. run and jump d. read

4. Jim would like to ...
 a. read books together
 b. play chess together
 c. be strong
 d. play football together

Задание С
Answer the question. (Ответ на вопрос.)
Who are Mike's friends?

5 год обучения

Ход занятия:

1 прочитать и перевести текст

2 ответить на вопросы по тексту

3 написать сочинение о своем городе.

My Town

My name is Nick. My country is Russia. I live in a small town. Our town is not very big, but it is not far from our capital. Not all the streets of our town are long and wide. But they are green in summer with a lot of trees and flowers. On Saturdays and Sundays there are a lot of people and cars in the streets. The people of our town and from the countries around try to do shopping.

We can see a lot of people in the parks in our town. In spring and summer there are a lot of grandmothers and little children in our "Children's Park". Grandmothers usually sit or walk. And their little grandchildren like to play balls, ride small cars, run and jump. This park is the best place for our children.

In summer, when it is hot, the people of our town like to go to the river. It is not very long and wide, but it's warm and clean. There is a bridge across the river. Next to the river there is a large field. In summer it is yellow and very beautiful.

Some houses in our town are big and tall. But there are small houses too. And they have got small gardens behind with apple trees and flowers.

There are four schools in our town. My friend and me (I) go to school number four. We are good friends and good pupils. In winter we like to skate in the park and ski in the field not far from the forest. We like our school and our town.

Words to the text
not far from – недалеко от
around – вокруг
across – через

Task A
Choose the sentences that you heard in the text. (Выбери предложения, которые ты слышал в тексте.)

1) Our town is not very big.
 2) Our town is very big.
 3) They are green in summer with a lot of trees and flowers.
 4) They are green in spring with a lot of trees and flowers.

Дополнительная общеобразовательная общеразвивающая программа «Мой выбор»

ДИАГНОСТИЧЕСКИЙ ИНСТРУМЕНТАРИЙ			
<i>с подростками</i>			
№	Направления и цели работы	Методика	Сроки выполнения
1.	Изучение образа жизни подростков	Анкета ЗОЖ	СЕНТЯБРЬ МАЙ
2.	Изучение проблем и трудностей поведения подростков	Анкета для подростков группы риска	
3.	Определение уровня самооценки	Тест Прихожан	
4.	Изучение жизненных установок подростков	Методика М.Рокича «Ценностные установки»	
5.	Определение уровня дисциплинированности	Тест М.И. Шиловой	
6.	Изучение особенностей социализированности личности	Методика М.И. Рожкова	

Дополнительная общеобразовательная общеразвивающая программа «Золотой ключик»

Методика по определению уровня освоения программного материала

1. Развитие внимания

1. За ребенком ведется наблюдение в ходе организации непосредственной образовательной деятельности. При этом:

- на 1 этапе - удерживает внимание на 10-15 мин.
- на 2 этапе - удерживает внимание на 15-20 мин.
- на 3 этапе - удерживает внимание на 20-25 мин.
- на 4 этапе - удерживает внимание на 25-30 мин.

Задание оценивается по трехбалльной системе:

Уровень:

1 балл - критерий не проявляется;

2 балла - критерий проявляется частично;

3 балла - критерий проявляется (согласно норме).

2. Развитие памяти.

Ребенку предлагается рассмотреть 10-15 картинок или предметов. А затем назвать:

- на 1 этапе - 3-4 из них;
- на 2 этапе - 4-5 из них;
- на 3 этапе - 5-6 из них;

- на 4 этап - 6-7 лет из них.

Задание оценивается по трехбалльной системе:

Уровень:

- 1 балл - задание не выполнено,
- 2 балла - задание выполнено с помощью взрослого;
- 3 балла - задание выполнено правильно и самостоятельно.

3. Развитие восприятия.

Оценивается знание ребенком формы, цвета и размера в соответствии с возрастом. *

Задание оценивается по трехбалльной системе:

Уровень:

- 1 балл - критерий не проявляется;
- 2 балла - критерий проявляется частично;
- 3 балла - критерий проявляется (согласно норме).

4. Развитие воображения.

Ребенку предлагается выполнить: на 1 этапе - «Преврати кружочек», на 2 этапе - «Придумай игру», на 3 этапе - «Дорисуй элемент», на 4 этапе - «Сочини сказку».

Задание оценивается по трехбалльной системе:

Уровень:

- 1 балл - задание не выполнено,
- 2 балла - задание выполнено с помощью взрослого или не полностью;
- 3 балла - задание выполнено правильно и самостоятельно.

5. Развитие мышления.

Ребенку предлагается выполнить ряд заданий:

1. «Чего не хватает на рисунке?»
2. «Что лишнее на рисунке?»
3. «Раздели на группы и назови одним словом»
4. «Сложи картинку»
5. «Что перепутал художник?»
6. «Продолжи ряд»

7. «Заплатки к коврикам»
8. «Что сначала, что потом?»
9. «Так бывает или нет?»

Наполняемость заданий должна соответствовать возрасту воспитанников на каждом этапе реализации программы, при этом их количество не сокращается.

Например, при выполнении задания «Сложи картинку», на 1 этапе предлагается составить картинку из 4 частей, на втором - из 6 частей, на 3 - из 8 частей, на 4 - из 10 частей.

Оценивание проходит по трехбалльной системе:

- 1 балл - задание не выполнено,
- 2 балла - задание выполнено с помощью взрослого;
- 3 балла - задание выполнено правильно и самостоятельно.

Общий уровень усвоения программы:

2,45 - 3 балла — высокий уровень

1,9 - 2,4 - средний уровень

1,85 и ниже — низкий уровень

Данная диагностика носит рекомендательный характер, позволяет оценить общий уровень развития познавательных процессов дошкольников.

Все результаты заносятся в сводную таблицу в начале и в конце года. Сравнение первоначальных и итоговых результатов позволяет оценить уровень усвоения программного материала на каждом этапе реализации программы.

Дополнительная общеобразовательная общеразвивающая программа «Познавай-ка»

1 год обучения

1. Методика №1 Выявление знаний по формированию элементарных математических представлений.

- Выявление умений счета – посчитать до 5.
- Выявление знаний геометрических фигур – рассмотреть предложенные рисунки и рассказать, из каких фигур состоят нарисованные звери, раскрасить фигуры по образцу.

2. Методика № 2.Выявление навыков изобразительной деятельности и художественного труда.

- Игра «Волшебные картинки» - детям даются карточки с нарисованными фигурами, дети должны с помощью цветных карандашей превратить их во что хотят.
- Слепить из пластилина кукольную посуду.

2 год обучения

Методики для определения образовательного уровня объединения «Школа раннего творческого и интеллектуального развития «Почемучки» в области грамоты

Методика № 1. Узнавание звука в слове.

Игра «Поймай гласный звук». Педагог произносит гласные и согласные звуки, а дети должны «поймать» только гласные звуки.

Методика № 2. Узнавание слова со звуком во фразе

Педагог читает предложение и предлагает повторить слово на определенный звук. (Например, найти слово на звук А. (Дети ели арбуз).

Методика № 3. Самостоятельный выбор предмета на определенный звук

Посмотрите на расположенные на листе картинки, видите, под ними есть небольшие кружочки. Вам нужно будет самостоятельно назвать каждую картинку. Если в названии картинки есть звук [н], то нужно зачеркнуть кружок под ней.

Методика № 4. Выбор предмета из двух, в названии которого есть заданный звук

Детям предлагается рассмотреть два предмета, лежащих на столе (машина и книга). Нужно назвать оба предмета и сказать в названии какого предмета есть звук [м].

Методика № 5. Дифференциация согласного звука в начале и в конце слова.

Детям предлагаются два слова, в которых есть звук [к]: индюк, кошка. Нужно определить место звука в слове (начало или конец).

Методики для определения образовательного уровня объединения «Школа раннего творческого и интеллектуального развития «Почемучки» в области развития речи

Методика № 1. Составление рассказа по сюжетной картине

Ребенку дается сюжетная картинка и предлагается составить по ней связный рассказ из 2-3 предложений.

Методика № 2. Творческое рассказывание

Дети с помощью педагога сочиняют сказку «Про Деда Мороза».

Методика № 3. Пересказ художественного произведения

Педагог читает текст «Про снежный колобок» два раза, задает наводящие вопросы, а затем дети пересказывают текст по «цепочке».

Методика № 4. Обсуждение прочитанного художественного произведения

Педагог читает текст Н. Носова «На горке», затем текст обсуждается всеми детьми, каждый высказывает свое мнение об услышанном.

Методики для определения образовательного уровня объединения «Школа раннего творческого и интеллектуального развития «Почемучки» в области элементарных математических представлений и логического мышления.

Методика № 1. Прямой и обратный счет

Педагог предлагает ребенку выложить числовой ряд и прочитать его сначала слева направо потом справа налево.

Методика № 2. Сравнение предметов по толщине, длине и ширине

Перед детьми пять полосок разной длины, толщины и ширины. Педагог задает вопросы. Одинаковые ли полоски по длине? Разложите их по порядку от самой короткой до самой длинной. Какая полоска самая широкая? А самая узкая? Проверьте наложением.

Методика № 3. Соединить цифры с соответствующим количеством точек

Ребенок должен соединить карточки с соответствующей цифрой:

Методика № 4. Выявление лишней фигуры

Ребенку дается карточка с фигурами. Нужно найти лишнюю и раскрасить её в красный цвет.



Методика № 5. Закончить узор

Ребенку дается лист с началом узора по клеткам, он должен продолжить узор.

Методики для определения образовательного уровня объединения «Школа раннего творческого и интеллектуального развития «Почемучки» в области предпосылок к изобразительной деятельности и навыков художественного труда

Методика № 1. Степень владения ножницами и конструктивные умения.

Детям предлагается согнуть заготовку пополам и вырезать ножницами по прямой.

Методика № 2.

Дети лепят несложную поделку (елочную игрушку), используя основные приемы лепки (прищипывание, примазывание, раскатывание).

Методика № 3. Умение правильно использовать изобразительные инструменты и материалы.

Детям предлагается нарисовать рисунок карандашом, а затем, используя кисть и краски, раскрасить его. При этом нужно путем смешивания получить из имеющихся цветов новые.

Методика № 4. Умение изображать базовые формы.

Педагог просит детей нарисовать круг, квадрат, овал, треугольник, затем оценивает качество выполнения задания.

Методики для определения образовательного уровня объединения «Школа раннего творческого и интеллектуального развития «Почемучки» в области ориентации в окружающем мире

Методика № 1. Знание правил здорового образа жизни

Беседа по картинкам в рабочей тетради. Обучающиеся должны по картинкам объяснить, кто из детей ведет себя неправильно и как это может отразиться на их здоровье.

Методика № 2. Знание примет осени и зимы

Работа с «волшебной картинкой», на которой перепутаны приметы осени и зимы. Дети должны рассказать, что относится к зиме, а что к осени.

Методика № 3. Ориентировка в видах транспорта.

Из предложенных карточек дети выбирают различные виды транспорта (воздушный, наземный, водный) и приклеивают на «небо», «дорогу», «вод

3 год обучения

Методики для определения образовательного уровня объединения «Школа раннего творческого и интеллектуального развития «Почемучки» в области грамоты

Методика № 1. Узнавание звука в слове.

Игра «Поймай гласный звук». Педагог произносит гласные и согласные звуки, а дети должны «поймать» только гласные звуки.

Методика № 2. Узнавание слова со звуком во фразе

Педагог читает предложение и предлагает повторить слово на определенный звук. (Например, найти слово на звук у. (Пчелы живут в улье.).

Методика № 3. Самостоятельный выбор предмета на определенный звук

Посмотрите на расположенные на листе картинки, видите, под ними есть небольшие кружочки. Вам нужно будет самостоятельно назвать каждую картинку. Если в названии картинке есть звук [с], то нужно зачеркнуть кружок под ней. Первая картинка «солнце», в слове «солнце» есть звук [с], значит, нужно зачеркнуть кружок.

Методика № 4. Выбор предмета из двух, в названии которого есть заданный звук

Детям предлагается рассмотреть два предмета, лежащих на столе, (игрушки: волк и лиса). Нужно назвать оба предмета и сказать в названии какого предмета есть звук О.

Методика № 5. Дифференциация гласного звука в начале и в конце слова.

Детям предлагаются три слова, в которых есть звук И: индюк, грабли, аист. Нужно определить место звука в слове (начало, середине или конец).

Методики для определения образовательного уровня объединения «Школа раннего творческого и интеллектуального развития «Почемучки» в области развития речи

Методика № 1. Составление рассказа по сюжетной картине

Ребенку дается сюжетная картинка и предлагается составить по ней связный рассказ из 3-4 предложений.

Методика № 2. Подбор синонимов и антонимов

Игра «Скажи наоборот». Педагог бросает мяч и произносит слово, ребенок мяч ловит и говорит слово, противоположное по смыслу.

Игра «Скажи по-другому». Педагог показывает картинку и называет её, потом спрашивает, как ещё можно назвать этот предмет. (Бегемот – гиппопотам).

Методика № 3. Угадывание предмета по описанию.

Педагог читает загадку-описание, дети должны узнать предмет. (Например, Кругла, рассыпчата, белая, на стол с полей она пришла. Ты посоли её немножко – ведь правда, вкусная. . . . картошка).

Методика № 4. Назвать как можно больше качеств предмета

Педагог показывает игрушку, дети должны назвать как можно больше качеств этого предмета. (Например, кошка: серая, пушистая, мягкая, маленькая, красивая, ласковая)

Методики для определения образовательного уровня объединения «Школа раннего творческого и интеллектуального развития «Почемучки» в области элементарных математических представлений и логического мышления.

Методика № 1. Закончить последовательность:1,2,3,4...

Педагог начинает счет, ребенок его продолжает.

Методика № 2. Различение геометрических фигур: прямоугольник, треугольник, ромб, овал, квадрат.

Материал: набор геометрических фигур. Детям предлагается отложить в сторону сначала прямоугольники, затем показать педагогу все ромбы, отобрать и положить перед собой все треугольники, показать соседу по парте квадраты и сказать какие фигуры остались на столе.

Методика № 3. Соединить цифры с соответствующим количеством точек.

Ребенок должен соединить карточки с соответствующей цифрой:

Методика № 4. Выявление лишней фигуры

Ребенку дается карточка с фигурами. Нужно найти лишнюю и раскрасить её в красный цвет.

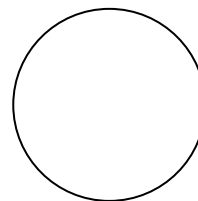
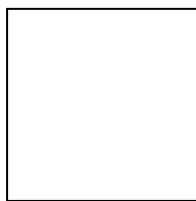
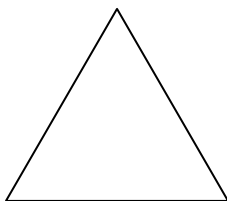

Методика № 5. Закончить узор.

Ребенку дается лист с началом узора по клеткам, он должен продолжить узор.

Методики для определения образовательного уровня объединения «Школа раннего творческого и интеллектуального развития «Почемучки» в области ориентации в окружающем мире

Методика № 1. Назови времена года, и их приметы

Педагог показывает картинку, на которой изображено какое-либо время года и просит назвать его. Потом спрашивает ребенка по каким признакам он это понял.

Методика № 2. Владение правилами дорожного движения

Обыгрывание ситуации «Представим на минуту, что правила дорожного движения отменили». Беседа по картине с изображением перекрестка, показ дорожных знаков.

Методика № 3. Знание профессий.

Словесная игра «Назови профессию». Педагог бросает мяч и задает вопросы:

Кто учит детей?

Кто пишет книги?

Кто строит дома?

Кто кладет кирпич?

Кто красит стены?

Кто проектирует дома?

Кто водит троллейбусы?

Кто водит самолеты?

Кто лечит людей?

Кто готовит обед?

Кто разносит почту?

Кто шьет одежду?

Затем задается вопрос: «А какая профессия нравится тебе больше всего? Кем ты хочешь стать?»

Дополнительная общеобразовательная общеразвивающая программа «Компьютерная графика» 2 год обучения

1. Что такое и для чего применяются стили слоя?

1. стиль слоя — это совокупность эффектов, которые применяются к содержимому слоя или группе слоёв
2. стиль слоя меняет вид слоя
3. стиль слоя меняет содержание слоя
4. стиль слоя меняет атрибуты слоя

2. Какой из двух слоев на изображении ниже является прозрачным?

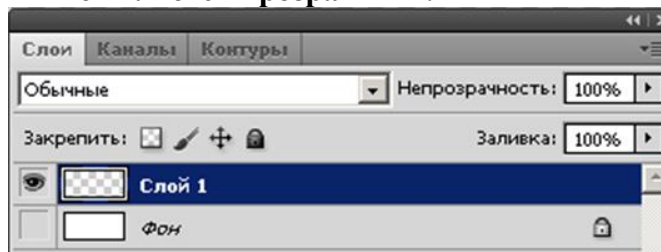

1. оба слоя
2. ни один из двух слоев не является прозрачным
3. **слой 1**
4. фон

3. Сколько цветовых каналов в режиме СМΥК?

1. **четыре**
2. три
3. два
4. один

4. В каких единицах измерения задают размер шрифта (кегель) в Adobe Photoshop?

1. **пункты**
2. пиксели
3. миллиметры
4. пики

5. Какой инструмент применялся для создания такого текста (см. рис. ниже)?



1. **горизонтальный текст-маска**
2. быстрая маска
3. горизонтальный текст
4. волшебная палочка

6. Для чего предназначен инструмент «Точечная восстанавливающая кисть» (Spot Healing Brush Tool)?

1. для изменения масштаба изображения
2. для быстрого удаления красных глаз на фотографиях
3. для стирания одноцветных частей изображений
4. **для удаления пятен и восстановления мелких элементов на изображении**

7. Инструмент губка (Sponge Tool) предназначен для:

1. для размытия локальных участков изображения
2. для удаления части изображения независимо от цвета
3. **предназначен для уменьшения или увеличения цветовой насыщенности участков изображения**
4. предназначен для локального осветления изображения

8. Для чего необходима "История"?

1. **Позволяет отменять выполненные действия, включая и те, которые не отменяются посредством сочетания клавиш Ctrl+Z.**
2. Дает общее представление об изображении, его цветовом решении, размерах и помогает при просмотре и редактировании.
3. Содержит наборы инструментов с различными предустановленными параметрами.
4. Дает широкий круг возможностей выбора формы и размеров кисти.

9. Как называется инструмент, позволяющий залить изображение двумя плавно перетекающими друг в друга цветами?

1. Банка краски.
2. Узор
3. Заливка
4. Градиент

10. Для чего предназначены слои?

Для выполнения различных операций при обработке многослойных изображений
3 год обучения

1. PowerPoint - это ...

1. анимация, предназначенная для подготовки презентаций и слайд-фильмов
2. **программа, предназначенная для подготовки презентаций и слайд-фильмов**
3. текстовый редактор
4. программа, предназначенная для редактирования текстов и рисунков.

2. Элементы интерфейса PowerPoint

1. **заголовок, меню, строка состояния, область задач и т.д.**
2. слово, абзац, строка
3. экран монитора
4. системный блок

3. Для какой цели может использоваться команда Файл – Сохранить как?

1. Для сохранения документа в другом текстовом формате
2. Для сохранения документа с таблицей в формате рабочей книги Excel
3. **Для сохранения документа под другим именем**

4. Для получения справки о сохранении документов

4. В презентации можно использовать:

1. оцифрованные фотографии;
2. звуковое сопровождение;
3. документы, подготовленные в других программах;
4. **все выше перечисленное**

6. Вам нужно, чтобы смена слайдов происходила автоматически. Вы выберете в меню:

1. Демонстрация → смена слайдов
2. Демонстрация → настройка анимации
3. Сервис → настройка

7. Как называются устройства позволяющие представлять информацию в аудио и видеовиде?

1. **мультимедиа-устройства**
2. устройства вывода на печать
3. многофункциональные устройства
4. устройства памяти

8. Как называются программные средства, позволяющие обрабатывать фото, аудио и видеoinформацию.

1. игровые программы
2. **мультимедийные программы**
3. сервисные программы
4. системные программы

9. Как называется программный продукт для создания и редактирования видео файлов.

1. Microsoft Power Point
2. Microsoft Word
3. Windows Messenger
4. **Windows Movie Maker**

10. Как добавить изображение и звук?

1. **Запись видео - Импорт изображений- Импорт звука или музыки - Импорт.**
2. Запись видео - Импорт изображений- Импорт файлов - Импорт
3. Запись видео - Импорт изображений- Клипы – Изображения
4. Запись видео - Импорт изображений- Импорт видео и анимации - Импорт.

10. В каких форматах можно сохранить файлы, созданные в программе Windows Movie Maker

1. PPT, XLS, DOC
2. MDB, TXT, JPG
3. WMV, DV, AVI
4. CDR, SWF, RTF

Дополнительная общеобразовательная общеразвивающая программа «Нескучная наука»

Викторина «Как? Где? Почему?», научно-практическая конференция по защите исследовательских работ дошкольников.

Дополнительная общеобразовательная общеразвивающая программа «Изобразительная грамота»

Данная диагностика ставит перед собой **цель: выявить уровень знаний и умений у детей в изобразительной деятельности.**

Эту диагностику можно применять в течение двух лет обучения. Диагностику можно использовать как текущую (после разделов изобразительной деятельности), так и контрольную (в начале и в конце года).

В виде примера приводятся критерии оценок деятельности и развития дошкольной группы 1-го года обучения.

Анализ продукта деятельности.

Продуктивная деятельность воспитанников студии оценивается по 3-х бальной системе по следующим критериям.

1. Передача формы:

- форма передана точно – 3 балла;
- есть незначительные искажения – 2 балла;
- искажения значительные, форма не удалась – 1 балл.

2. Строение предмета:

- части расположены верно – 3 балла;
- есть незначительные искажения – 2 балла;
- части предмета расположены неверно – 1 балла.

3. Передача пропорций предмета в изображении:

- пропорции предмета соблюдаются – 3 балла;
- есть незначительные искажения – 2 балла;
- пропорции предмета переданы неверно – 1 балла.

4. Композиция.

В этом критерии для полноты и точной характеристики овладения детьми композицией выделены две группы показателей: «А» и «Б»:

А) расположение на листе:

- по всему листу – 3 балла;
- на полосе листа – 2 балла;
- не продумана, носит случайный характер – 1.

Б) отношение по величине разных изображений:

- соблюдается пропорциональность в изображении разных предметов – 3 балла;
- есть незначительные искажения – 2 балла;
- пропорциональность разных предметов передана неверно 1 – балл.

Анализ процесса деятельности.

Процесс деятельности воспитанников студии оценивается по 3-х бальной системе по следующим критериям.

1. **Характер линии :**

А) Характер линии:

- линия прерывистая – 3;
- слитная – 2;
- дрожащая (жесткая, грубая) – 1.

Б) Раскрашивание:

- мелкими штрихами, не выходящими за пределы контура – 3;
- крупными размашистыми движениями, иногда выходящими за пределы контура – 2;
- беспорядочными линиями (мазками), не уместяющимися в пределах контура – 1.

2. **Регуляция деятельности**

А) Отношение к оценке взрослого:

- адекватно реагирует на замечания взрослого, стремится исправить ошибки, неточности – 3;
- эмоционально реагирует на оценку взрослого (при похвале радуется, темп работы увеличивается, при замечании - сникает, деятельность замедляется или вовсе прекращается) 2;
- безразличен к оценке взрослого (деятельность не изменяется) – 1.

Б) Оценка ребенком созданного им изображения:

- адекватна – 3;
- неадекватна (завышенная, заниженная) – 2;
- отсутствует.

3. **Передача пропорций предмета в изображении:**

- пропорции предмета соблюдаются – 3;

- есть незначительные искажения – 2;
- пропорции предмета переданы неверно – 1.

4. **Композиция.**

В этом критерии для полноты и точной характеристики овладения детьми композицией выделены две группы показателей: «А» и «Б»:

А) расположение на листе:

- по всему листу – 3;
- на полосе листа – 2;
- не продумана, носит случайный характер – 1.

Б) отношение по величине разных изображений:

- соблюдается пропорциональность в изображении разных предметов – 3;
- есть незначительные искажения – 2;
- пропорциональность разных предметов передана неверно – 1.

Дополнительная общеобразовательная общеразвивающая программа «Сольное пение. Подготовительный этап»

Творческое испытание: Участие в концертной программе.

Подготовить не менее двух произведений.

Рекомендуются к исполнению:

- русские народные песни;
- произведения отечественных и зарубежных композиторов;
- эстрадные песни

3. Музыкально – теоретическая подготовка:

- точно повторить голосом сыгранную, спетую экзаменатором музыкальную фразу;
- интонировать чисто подготовленный к концерту материал;
- петь в ансамбле, ритмично, в характере подготовленный к концерту репертуар;
- правильно определять простейший жанр музыкального произведения (песня, танец, марш, пьеса)

Промежуточная аттестация.

1 год обучения.

Творческое испытание:

Исполнение музыкального произведения.

Рекомендуются к исполнению:

- русские народные песни;

- детские песни отечественных композиторов;

Музыкально- теоретическая подготовка:

- спеть отдельно взятый на фортепиано звук;
- повторить (простучать, прохлопать) ритмический рисунок;
- правильно петь в группе детей знакомые песни.

2 год обучения.

Творческое испытание.

Исполнение музыкального произведения.

Рекомендуются к исполнению:

- русские народные песни;
- детские песни отечественных композиторов;
- эстрадные песни.

Музыкально- теоретическая подготовка:

- определять ладовое наклонение мелодии;
- знать русские народные песни, попевки;
- петь эмоционально и в ансамбле знакомый материал.

Дополнительная общеобразовательная общеразвивающая программа «Восхождение к мастерству»

1-й год обучения

1. Простучать различные ритмические фигуры в размерах: 2/4, $\frac{3}{4}$, 4/4, 6/8
2. Подобрать и исполнить аккомпанемент к несложным песням

2-й – 3-й год обучения

1. Знание расположения нот на грифе гитары, длительностей звуков и пауз.
2. Концерт внутри объединения.

Дополнительная общеобразовательная общеразвивающая программа «Танцевальная мозаика»

В целях анализа эффективности разработанной программы в объединении применяется **трехступенчатый контроль** усвоения материала и навыков обучающихся.

1 ступень – текущий контроль – осуществляется на каждом занятии в виде фронтальных опросов, подведения итогов занятия.

Следующая ступень – промежуточный контроль – проводится по завершению первого полугодия в форме открытого занятия для родителей.

В конце года осуществляется итоговый контроль – проводится также в форме открытого занятия.

Диагностика обучаемости – это знания, умения и навыки, которые получают дети в течение учебного года. Входная (сентябрь-октябрь) и итоговая (апрель-май).

Диагностика проводится по **следующим показателям:**

1. Чувство ритма – умение ритмично двигаться в соответствии с характером музыки, слышать сильную долю, ритмическую пульсацию.

2. Двигательная и музыкальная память – умение запоминать и самостоятельно передавать в движении танцевальные элементы, показанные педагогом, умение запоминать последовательность движений танца под музыку, выполнять определенные танцевальные элементы соответственно выбранному музыкальному фрагменту, умение точно воспроизводить движение по показу педагога.

3. Гибкость и пластичность – одно из важнейших физических качеств, которое определяет возможность выполнять движение с большой амплитудой и предполагает хорошую подвижность во всех суставах и эластичность мышц.

4. Артистичность – умение выразить в танце художественный образ и передавать настроение в танце.

Каждый показатель оценивается по 3-х балльной системе: высокий уровень-3 балла, средний уровень-2 балла, низкий уровень – 1 балл.

Все показатели суммируются и определяется общий уровень диагностики обучающегося: 11-12 баллов – высокий уровень, 7-10 баллов – средний, 4-6 баллов – низкий.

Дополнительная общеобразовательная общеразвивающая программа «Звездный старт»

1 год обучения

1. Практический тест по разделу «Музыкальная грамота».
2. Контрольный срез на знание танцевальных терминов.
3. Творческий рассказ на тему «Откуда ты, танец?».
4. Творческие игры на воображение и фантазию: «Снеговик», «Росток», «Тряпичная кукла и оловянный солдатик», «Сахар». Импровизация под музыку.
5. Промежуточная аттестация.

Дополнительная общеобразовательная общеразвивающая программа «Страна знаний»

Методика по определению уровня освоения программного материала

1. Развитие внимания

За ребенком ведется наблюдение в ходе организации непосредственной образовательной деятельности. При этом:

- на 1 этапе - удерживает внимание на 10-15 мин.
- на 2 этапе - удерживает внимание на 15-20 мин.
- на 3 этапе - удерживает внимание на 20-25 мин.
- на 4 этапе - удерживает внимание на 25-30 мин.

Задание оценивается по трехбалльной системе:

Уровень:

- 1 балл - критерий не проявляется;
- 2 балла - критерий проявляется частично;
- 3 балла - критерий проявляется (согласно норме).

Развитие памяти.

Ребенку предлагается рассмотреть 10-15 картинок или предметов. А затем назвать:

- на 1 этапе - 3-4 из них;
- на 2 этапе - 4-5 из них;
- на 3 этапе - 5-6 из них;
- на 4 этапе - 6-7 из них.

Задание оценивается по трехбалльной системе:

Уровень:

- 3 балл - задание не выполнено,
- 4 балла - задание выполнено с помощью взрослого;
- 5 баллов - задание выполнено правильно и самостоятельно.

Развитие восприятия.

Оценивается знание ребенком формы, цвета и размера в соответствии с возрастом. *

Задание оценивается по трехбалльной системе:

Уровень:

- 4 балл - критерий не проявляется;
- 5 балла - критерий проявляется частично;
- 6 баллов - *критерий* проявляется (согласно норме).

Развитие воображения.

Ребенку предлагается выполнить:

- на 1 этапе - «Преврати кружочек»,
- на 2 этапе - «Придумай игру», на 3 этапе - «Дорисуй элемент»,
- на 4 этапе - «Сочини сказку».

Задание оценивается по трехбалльной системе:

Уровень:

- 1 балл - задание не выполнено,
- 4 балла - задание выполнено с помощью взрослого или не полностью;

5 балла - задание выполнено правильно и самостоятельно.

5. Развитие мышления.

Ребенку предлагается выполнить ряд заданий:

10. «Чего не хватает на рисунке?»
11. «Что лишнее на рисунке?»
12. «Раздели на группы и назови одним словом»
13. «Сложи картинку»
14. «Что перепутал художник?»
15. «Продолжи ряд»
16. «Заплатки к коврикам»
17. «Что сначала, что потом?»
18. «Так бывает или нет?»

Наполняемость заданий должна соответствовать возрасту воспитанников на каждом этапе реализации программы, при этом их количество не сокращается.

Например, при выполнении задания «Сложи картинку», на 1 этапе предлагается составить картинку из 4 частей, на втором - из 6 частей, на 3 - из 8 частей, на 4 - из 10 частей.

Оценивание проходит по трехбалльной системе:

- 1 балл - задание не выполнено,
- 4 балла - задание выполнено с помощью взрослого;
- 5 балла - задание выполнено правильно и самостоятельно.

Общий уровень усвоения программы:

2,45 - 3 балла — высокий уровень

1,9 - 2,4 - средний уровень

1,85 и ниже — низкий уровень

Данная диагностика носит рекомендательный характер, позволяет оценить общий уровень развития познавательных процессов дошкольников.

Все результаты заносятся в сводную таблицу в начале и в конце года. Сравнение первоначальных и итоговых результатов позволяет оценить уровень усвоения программного материала на каждом этапе реализации программы.

Дополнительная общеобразовательная общеразвивающая программа «Английский язык»

1 год обучения

Тестовые задания по пройденным темам (Практическая часть)

№ 1. Составь предложения из слов.

- № 2. Вставить to be, can, have/has got
- № 3. Перевести, используя to be, can, have/has got
- №4. Соединить местоимения и слова
- №5. Расставить буквы в правильном порядке

Устный ответ (Теоретическая часть)

Дети составляют рассказ на предложенную тему и отвечают устно.

2 год обучения

Тестовые задания по пройденным темам (Практическая часть)

- №1. Соединить прилагательные
- №2. Написать мн.ч. сущ.
- №3. Выберите правильный вариант:
- №4. Задайте вопросы к предложению
- №5. Вставить слова по смыслу

Устный ответ (Теоретическая подготовка)

Дети составляют рассказ на тему «Мой рабочий день» и отвечают устно.

3 год обучения

Тестовые задания по пройденным темам (Практическая часть)

- №1. Степени прилагательных
- №2. Неправильные глаголы
- №3. Употребление грамматического времени
- №4. Постановка вопросов
- №5. Контрольное чтение

Устный ответ (Теоретическая часть)

Дети составляют рассказ на тему «Безопасность на дороге» и отвечают устно.

4 год обучения

Тестовые задания по пройденным темам (Практическая часть)

- №1. Степени прилагательных
- №2. Притяжательный падеж существительных
- №3. Употребление грамматического времени
- №4. Соедините
- №5. Контрольное чтение

Устный ответ (Теоретическая часть)

Дети составляют рассказ на тему «Мой любимый праздник» и отвечают устно.

5 год обучения

Тест для итоговой аттестации обучающихся

Тестовые задания по пройденным темам (Практическая часть)

№1. Вставьте фразовый глагол look

№2. Переведите на английский язык с использованием лексики по теме «Arranging the house»

№3. Употребление грамматического времени

№4. Напишите три формы глагола

№5. Контрольное чтение

Устный ответ (Теоретическая часть)

Дети составляют рассказ на тему «Описание человека» и отвечают устно.

Дополнительная общеобразовательная общеразвивающая программа «Little Englishman»

ТЕСТ 1

My name is Kate. I have got mum and dad. And I have got a friend. It is Mary. Mary is a cat. She is fat, lazy and funny.

I say: «Let's play badminton». But she can't. I say: «Let's jump». Mary can jump. And she can run and sing. Mary likes music.

I say: «Where do you live?» And Mary goes home. She has got a cat's house.

Words to the text
say [seɪ] – сказать (говорю)
cat's [ɔː kets] – кошкин

Вариант 1

Задание А
Отметь утверждения как верные (+) или неверные (-).

1. Kate is lazy and funny. _____
2. Mary can't play badminton. _____

3. Kate hasn't got a friend. _____
4. Mary likes music. _____

Задание В
Соедини пары слов согласно содержанию текста.

1. let's	a. got
2. can	b. a cat
3. has	c. jump
4. is	d. play

Задание С
Ответь на вопрос «Where do you live?» вместо Мэри.

Jim's Forest Friend

One Sunday morning my friend Jim goes to the forest. He meets his friend in the forest. His friend's name is Mike. Mike is a bear. He is big, brown and funny.

Mike has a sweet tooth. He likes sweets, jam and honey. The bees in the forest are his friends. But Mike doesn't like cabbage and carrots. Jim likes ice cream and red sweet carrots. He has a sweet tooth too.

Mike is smart. He visits Green School. He can read forest books. But he cannot play chess. Jim would like to teach Mike to play chess. He says: «Please, Mike, play with me». Jim likes to help his friend. His friend is strong but kind. Jim and Mike are friends.

Задание А
Read the text. What is this story about? Choose the right answer. (Прочитай текст. О чём этот рассказ? Выбери правильный ответ.)

1) Forest School
 2) the boy's friend
 3) bees
 4) the forest

Задание В
Complete the sentences. Choose the correct word or word combination. (Закончи предложения. Выбери верное слово или сочетание.)

1. Jim has got ...
 a. a forest friend c. ice cream
 b. the bees d. sweet carrots

2. Jim meets Mike ...
 a. in the park c. in the forest
 b. in Green School d. at home

3. Mike can ...
 a. play c. sing
 b. run and jump d. read

4. Jim would like to ...
 a. read books together
 b. play chess together
 c. be strong
 d. play football together

Задание С
Answer the question. (Ответь на вопрос.)
Who are Mike's friends?

ТЕСТ 2
Nick's Dream
This story is about Nick's magic dream. It is Christmas. Nick goes to his bed. And he sees a magic dream.
Santa comes and says, "I wish you a Merry Christmas and a Happy New Year". Nick says, "Thank you, dear Santa. I would like to have a lot of Christmas presents".
Santa: Do you like to go to school?
Nick: Yes, I do. I can read, write and count. I do my homework every day. And I am a good pupil.
And Santa gives him a new red ball!
Santa: Do you wash your face and hands?
Nick: Yes, I do. And I clean my teeth in the morning. I would like to be healthy.
And Santa gives him a new computer game!
Santa: Are you lazy?
Nick: No, I am not. I do my homework, run, jump and swim.
Santa: Do you help your mum?
Nick: Yes, I do. I help to clean the rooms, I play with my little sister, and walk with Rex.
Santa: You are a good boy.
And Santa gives him a lot of sweets!
In the morning Nick opens his eyes and sees Santa's presents! They are in his room! His dreams come true!

Words to the text
story — рассказ
about — о

Фразы — отрывки, слова
magic — волшебство
to give — давать, дарить
has — есть
to come true — сбываться
how — как, каким образом.

Задание А
Read the text. Mark the statements as true (T) or false (F). (Прочитай текст. Отметь утверждения как верные (T) или неверные (F).)

1. It is a New Year morning.
2. Nick wishes Santa a Happy New Year.
3. Nick would like to have a lot of Christmas presents.
4. Nick does his homework every day.

Задание В
Complete the sentences. Choose the correct word or word combination. (Составь предложения. Выбери верное слово или словосочетание.)

1. Nick goes to ...
 a. his school
 b. his bed
 c. his friend

2. Nick sees ...
 a. a magic park
 b. a magic book
 c. a magic dream

3. Nick would like to be ...
 a. strong
 b. healthy
 c. brave

My Town

My name is Nick. My country is Russia. I live in a small town. Our town is not very big, but it is not far from our capital. Not all the streets of our town are long and wide. But they are green in summer with a lot of trees and flowers. On Saturdays and Sundays there are a lot of people and cars in the streets. The people of our town and from the countries around try to do shopping.

We can see a lot of people in the parks in our town. In spring and summer there are a lot of grannies and little children in our "Children's Park". Grannies usually sit or walk. And their little grandchildren like to play balls, ride small cars, run and jump. This park is the best place for our children.

In summer, when it is hot, the people of our town like to go to the river. It is not very long and wide, but it's warm and clean. There is a bridge across the river. Next to the river there is a large field. In summer it is yellow and very beautiful.

Some houses in our town are big and tall. But there are small houses too. And they have got small gardens behind with apple trees and flowers.

There are four schools in our town. My friend and me (I) go to school number four. We are good friends and good pupils. In winter we like to skate in the park and ski in the field not far from the forest. We like our school and our town.

Words to the text
not far from — недалеко от
around — вокруг
across — через

Task A
Choose the sentences that you heard in the text. (Выбери предложения, которые ты слышал в тексте.)

1) Our town is not very big.
 2) Our town is very big.
 3) They are green in summer with a lot of trees and flowers.
 4) They are green in spring with a lot of trees and flowers.

5) This park is the best place for our people.
 6) This park is the best place for our children.
 7) There are some schools in our town.
 8) There are four schools in our town.

Task B
Choose the right version of the translation. (Выбери верный вариант перевода.)

1. There are a lot of people and cars in the streets.
 a. Много людей в машинах и на улицах.
 b. На улицах много людей и машин.
 c. На улицах люди и машины.

2. In summer when it is hot...
 a. Летом жарко...
 b. Летом, когда жарко...
 c. Этим жарким летом...

3. Next to the river...
 a. Рядом с рекой...
 b. Следующий к реке...
 c. Следующий у реки...

4. Grannies usually sit or walk.
 a. Бабушки вечно сидят и разговаривают.
 b. Бабушки всегда сидят или прогуливаются.
 c. Бабушки обычно сидят или прогуливаются.

5. But there are small houses too.
 a. Но есть два маленьких дома.
 b. Но маленькие дома есть тоже.
 c. Но маленьких домов много.

Task C
Answer the questions. (Ответь на вопросы.)

1. When are there a lot of people and cars in the streets?

55